

**UNIVERSIDAD NACIONAL MICAELA BASTIDAS DE APURÍMAC**  
**FACULTAD DE EDUCACIÓN Y CIENCIAS SOCIALES**

**ESCUELA ACADÉMICO PROFESIONAL DE EDUCACIÓN INICIAL INTERCULTURAL  
BILINGÜE: PRIMERA Y SEGUNDA INFANCIA**



Tesis

Estilos de aprendizaje y educación intercultural en las instituciones educativas de nivel inicial  
del distrito de Cotaruse - Aymaraes, 2023

Presentado por:

Lizeth Estela Ccormoray Ñaupa  
Soledad Chipana Llacchua

Para optar el título de Licenciado en Educación Inicial Intercultural Bilingüe: Primera  
y Segunda Infancia

Abancay, Perú  
2025



UNIVERSIDAD NACIONAL MICAELA BASTIDAS DE APURÍMAC  
FACULTAD DE EDUCACION Y CIENCIAS SOCIALES  
ESCUELA ACADÉMICO PROFESIONAL DE EDUCACIÓN INICIAL INTERCULTURAL  
BILINGÜE: PRIMERA Y SEGUNDA INFANCIA



TESIS

**Estilos de Aprendizaje y Educación Intercultural en las Instituciones Educativas de  
Nivel Inicial del Distrito de Cotaruse - Aymaraes, 2023**

Presentado por **Lizeth Estela Ccormoray Ñaupá** y **Soledad Chipana Llacchua**, para optar  
el título de: Licenciado en Educación Inicial Intercultural Bilingüe: Primera y Segunda  
Infancia

Sustentado y aprobado el 15 de enero del 2025 ante el jurado evaluador:

**Presidente:**

*Dra. Rosmery Sabina Pozo Enciso*

**Primer miembro:**

*Mtro. Ivonne Karín Rimascca Rodríguez*

**Segundo miembro:**

*Dr. Miguel Angel Juro Llamocca*

**Asesores:**

*Dr. Wilber Jimenez Mendoza*

*Ing. Guido Bravo Mendoza*



UNIVERSIDAD NACIONAL  
**MICAELA BASTIDAS**  
DE APURIMAC

Licenciada por SUNEDU

### CONSTANCIA DE SIMILITUD N° 029 -2025

La Universidad Nacional Micaela Bastidas de Apurímac, a través de la Unidad de Investigación de la Facultad de Educación y Ciencias Sociales, declara que la Tesis intitulada: **Estilos de Aprendizaje y Educación Intercultural en las Instituciones Educativas de Nivel Inicial del Distrito de Cotaruse - Aymaraes, 2023**, presentado por los bachilleres, **Lizeth Estela Ccormoray Ñaupá y Soledad Chipana Llacchua**, para optar el título de Licenciado en Educación Inicial Intercultural Bilingüe: Primera y Segunda Infancia, han sido sometido a un mecanismo de evaluación de verificación de similitud, a través del software Turnitin, siendo el índice de similitud ACEPTABLE (3%), por lo que cumple con los criterios de originalidad establecidos por la Universidad.

Abancay, 27 de enero del 2025



UNIVERSIDAD NACIONAL MICAELA BASTIDAS  
DE APURIMAC

Dr. Carlos Enrique Coacalla Castillo  
DIRECTOR DE LA UNIDAD DE INVESTIGACIÓN - FECS

Unidad de Investigación  
Facultad de Educación y Ciencias  
Sociales



### **Agradecimiento**

*Agradecemos a los docentes de las nueve Instituciones Educativas del nivel inicial del distrito de Cotaruse por permitirnos trabajar amablemente en las distintas instituciones educativas. Así mismo, a nuestros asesores y miembros de jurados quienes nos brindaron su apoyo incondicional en el proceso de nuestro trabajo de investigación.*



## **Dedicatoria**

*A Dios por darnos la vida y salud, y a nuestros queridos padres por inculcarnos grandes valores que nos han acompañado en todos los aspectos de nuestras vidas, por su gran apoyo y sacrificio a ustedes dedicamos con mucho amor cada éxito.*



Estilos de Aprendizaje y Educación Intercultural en las Instituciones Educativas de Nivel

Inicial del Distrito de Cotaruse - Aymaraes, 2023

Línea de investigación: Interculturalidad y cosmovisión andina

Esta publicación está bajo una Licencia Creative Commons

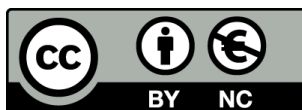

## ÍNDICE

	<b>Pág.</b>
<b>INTRODUCCIÓN</b>	1
<b>RESUMEN</b>	3
<b>ABSTRACT</b>	4
<b>CAPÍTULO I</b>	5
<b>PLANTEAMIENTO DEL PROBLEMA</b>	5
1.1 Descripción del problema	5
1.2 Enunciado del problema	9
1.2.1 Problema general	9
1.2.2 Problemas específicos	9
1.3 Justificación de la investigación	9
1.3.1 Justificación teórica	10
1.3.2 Justificación práctica	10
1.3.3 Justificación metodológica	11
<b>CAPÍTULO II</b>	12
<b>OBJETIVOS E HIPÓTESIS</b>	12
2.1 Objetivos de la investigación	12
2.1.1 Objetivo general	12
2.1.2 Objetivos específicos	12
2.2 Hipótesis de la investigación	13
2.2.1 Hipótesis general	13
2.2.2 Hipótesis específicas	13
2.3 Operacionalización de variables	14
<b>CAPÍTULO III</b>	16
<b>MARCO TEÓRICO REFERENCIAL</b>	16
3.1 Antecedentes	16
3.2 Marco teórico	23
3.2.1 Teorías de estilos de aprendizaje	24
3.2.2 Modelos de estilos de aprendizaje	25
3.2.3 Dimensiones de estilos de aprendizaje	27
3.2.4 Educación intercultural	38
3.2.5 Pilares de la educación intercultural	39



3.2.6	Estrategia para fomentar actitudes de la educación intercultural	39
3.2.7	Actitudes de la educación intercultural	41
3.2.8	Dimensiones de educación intercultural	43
3.3	Marco conceptual	50
<b>CAPÍTULO IV</b>		<b>52</b>
<b>METODOLOGÍA</b>		<b>52</b>
4.1	Tipo y nivel de investigación	52
4.1.1	Tipo de investigación	52
4.1.2	Nivel de investigación	52
4.2	Diseño de investigación	52
4.3	Descripción ética en la investigación	53
4.4	Población y muestra	54
4.4.1	Población	54
4.4.2	Muestra	56
4.4.3	Unidad de análisis	56
4.5	Procedimiento	57
4.6	Técnicas e instrumentos	57
4.6.1	Técnicas	57
4.6.2	Instrumentos de la investigación	58
4.6.3	Validez del instrumento	58
4.6.4	Confiabilidad del instrumento	58
4.7	Análisis estadístico	59
<b>CAPÍTULO V</b>		<b>61</b>
<b>RESULTADOS Y DISCUSIONES</b>		<b>61</b>
5.1	Análisis de resultados	61
5.2	Contrastación de hipótesis	71
5.3	Discusión	77
<b>CAPÍTULO VI</b>		<b>83</b>
<b>CONCLUSIONES Y RECOMENDACIONES</b>		<b>83</b>
6.1	Conclusiones	83
6.2	Recomendaciones	85
<b>REFERENCIAS BIBLIOGRÁFICAS</b>		<b>86</b>
<b>ANEXOS</b>		<b>95</b>





## ÍNDICE DE TABLAS

	Pág.
<b>Tabla 1</b> Operacionalización de variables	14
<b>Tabla 2</b> Validez del instrumento	58
<b>Tabla 3</b> Confiabilidad de la variable estilos de aprendizaje	58
<b>Tabla 4</b> Confiabilidad de la variable educación intercultural	59
<b>Tabla 5</b> Valoración de Rho de Spearman	59
<b>Tabla 6</b> Frecuencia y porcentaje de la primera variable, estilos de aprendizaje	61
<b>Tabla 7</b> Frecuencia y porcentaje de la dimensión 1, aprendizaje activo	62
<b>Tabla 8</b> Frecuencia y porcentaje de la dimensión 2, aprendizaje reflexivo	63
<b>Tabla 9</b> Frecuencia y porcentaje de la dimensión 3, aprendizaje teórico	64
<b>Tabla 10</b> Frecuencia y porcentaje de la dimensión 4, aprendizaje pragmático	65
<b>Tabla 11</b> Frecuencia y porcentaje de la segunda variable, educación intercultural	66
<b>Tabla 12</b> Frecuencia y porcentaje de la dimensión 1, competencia intercultural	67
<b>Tabla 13</b> Frecuencia y porcentaje de la dimensión 2, equidad e inclusión social	68
<b>Tabla 14</b> Frecuencia y porcentaje de la dimensión 3, diferencias individuales	69
<b>Tabla 15</b> Frecuencia y porcentaje de la dimensión 4, reforma del currículo	70
<b>Tabla 16</b> Prueba de normalidad	71
<b>Tabla 17</b> Resultados de correlación entre estilos de aprendizaje y educación intercultural	72
<b>Tabla 18</b> Resultados de correlación entre aprendizaje activo y educación intercultural	73
<b>Tabla 19</b> Resultados de correlación entre aprendizaje reflexivo y educación intercultural	74
<b>Tabla 20</b> Resultados de correlación entre aprendizaje teórico y educación intercultural	76
<b>Tabla 21</b> Resultados de correlación entre aprendizaje pragmático y educación intercultural	77



## ÍNDICE DE FIGURAS

	<b>Pág.</b>
<b>Figura 1</b> Visión general de los estilos de aprendizaje	24
<b>Figura 2</b> Modelo de los cuadrantes cerebrales	26
<b>Figura 3</b> Estilos de aprendizaje	28
<b>Figura 4</b> Diseño de investigación	53
<b>Figura 5</b> Cantidad de niños de las instituciones educativas de educación inicial en Cotaruse	55
<b>Figura 6</b> Porcentaje de la primera variable, estilos de aprendizaje	61
<b>Figura 7</b> Porcentaje de la dimensión 1 aprendizaje activo	62
<b>Figura 8</b> Porcentaje de la dimensión 2 aprendizaje reflexivo	63
<b>Figura 9</b> Porcentaje de la dimensión 3 aprendizaje teórico	64
<b>Figura 10</b> Porcentaje de la dimensión 4, aprendizaje pragmático	65
<b>Figura 11</b> Porcentaje de la segunda variable, educación intercultural	66
<b>Figura 12</b> Porcentaje de la dimensión 1 competencia intercultural	67
<b>Figura 13</b> Porcentaje de la dimensión 2, equidad e inclusión social	68
<b>Figura 14</b> Porcentaje de la dimensión 3, diferencias individuales	69
<b>Figura 15</b> Porcentaje de la dimensión 4, reforma del currículo	70
<b>Figura 16</b> Elaborando el documento de identidad nacional	111
<b>Figura 17</b> Jugando a ser pequeños reporteros	111
<b>Figura 18</b> Vistiendo los trajes típicos de la comunidad de Promesa	112
<b>Figura 19</b> Identificando quienes conforman el ayllu	112



## INTRODUCCIÓN

El presente informe de investigación enmarca la importancia de la educación inicial como la puerta para el desarrollo y potenciación de las destrezas y competencias de los niños; un escenario rico en experiencias considerando los estilos de aprendizaje que favorecen la búsqueda de un desarrollo integral y significativo para sus educandos. Sin embargo, esto sigue siendo un reto dado que no toda la población educativa infantil resulta notoria en el escenario de una educación diversa e inclusiva que permita desarrollar una educación basada en la interculturalidad. Al respecto, es de interés para el desarrollo de los estilos de aprendizaje y educación intercultural en las instituciones educativas de nivel inicial del distrito de Cotaruse, Aymaraes, Apurímac, 2023; tomando en consideración los estilos de aprendizaje a nivel activo, reflexivo, teórico y pragmático, que engloben la educación intercultural en niveles de competencia, equidad e inclusión, diferencias individuales, con una reforma de currículo de enseñanza.

El presente estudio está constituido por los siguientes apartados el capítulo I consta del planteamiento del problema, la descripción de la realidad problemática en el contexto internacional, nacional y local, posterior a ello se planteó el problema general y específicos siendo el principal problema: ¿Cuál es la relación que existe entre los estilos de aprendizaje y la educación intercultural en las instituciones educativas de nivel inicial del distrito de Cotaruse, Aymaraes, Apurímac, 2023?, se desarrolló la justificación de la investigación a nivel teórico, práctica y metodológica. En el capítulo II se desarrolló, los objetivos, hipótesis general y específicos de la investigación, así como el desarrollo de la operacionalización de las variables de estudio. En el capítulo III, se presentó el marco teórico referencial, que está bajo un sustento de las investigaciones realizadas a nivel internacional, nacional y local; se abordó las teorías, modelos teóricos y principios de los estilos de aprendizaje y educación intercultural, así como el marco conceptual. En el capítulo IV, se abordó aspectos referidos a la metodología de la investigación, definiendo el tipo, nivel y diseño de investigación, también se muestra la población, muestra, técnicas y tratamiento de datos. En el capítulo V, se desarrolló los aspectos referidos a los resultados descriptivos e inferenciales, posteriormente se describe la discusión a



nivel de resultados y a nivel de las teorías empleadas por los diferentes autores. Y por último se presentó el capítulo VI donde se destacó las conclusiones por cada uno de los objetivos planteados y las recomendaciones respectivas, en concordancia con cada conclusión. finalmente se muestra las referencias bibliográficas y los anexos.



## RESUMEN

La investigación desarrollada tuvo como objetivo fundamental determinar la relación que existe entre los estilos de aprendizaje y la educación intercultural en las instituciones educativas de nivel inicial del distrito de Cotaruse - Aymaraes, 2023. Se tomó los estilos de aprendizaje como una herramienta clave para el desarrollo intelectual de los niños, donde cada estilo es una forma muy particular de aprender y la educación intercultural como un derecho y con inclusión social, donde todos los niños de cualquier parte del Perú reciban una educación de calidad con igual de oportunidades respetando las costumbres y creencias de cada provincia. La metodología fue de carácter básico, con un nivel correlacional, cuenta con un diseño no experimental, cuya población de 87 niños y cuya muestra es de 71 niños, se empleó la técnica de la observación como instrumento. Posteriormente se hizo la validación y confiabilidad para luego hacer el procesamiento estadístico.

Por lo tanto, se llegó a la conclusión demostrándose con el coeficiente de correlación de 0,425 lo que da a entender que existe una correlación positiva y moderada entre los estilos de aprendizaje y la educación intercultural en las instituciones educativas de nivel inicial del distrito de Cotaruse, para ello, dichos centros educativos deben mejorar en desarrollar los estilos de aprendizaje por medio de herramientas pedagógicas adecuadas que permitan mejorar la educación intercultural, con igualdad de oportunidades y permitan reducir las brechas entre las grandes ciudades y las provincias alejadas, permitiendo asegurar la educación para todos.

**Palabras clave:** *estilos de aprendizaje, educación intercultural, educación inicial.*



## ABSTRACT

The research developed had as its fundamental objective to determine the relationship that exists between learning styles and intercultural education in early childhood education institutions in the Cotaruse - Aymaraes district, 2023. Learning styles were taken as a key tool for the intellectual development of children, where each style is a very particular way of learning and intercultural education as a right and with social inclusion, where all children from any part of Peru receive a quality education with equal opportunities respecting the customs and beliefs of each province. The methodology was of a basic nature, with a correlational level, it has a non-experimental design, whose population of 87 children and whose sample is 71 children, the observation technique was used as an instrument. Subsequently, validation and reliability were carried out and then statistical processing was done.

Therefore, the conclusion was reached by demonstrating with the correlation coefficient of 0.425 which implies that there is a positive and moderate correlation between learning styles and intercultural education in the initial level educational institutions of the district of Cotaruse, for this, these educational centers must improve in developing learning styles through appropriate pedagogical tools that allow improving intercultural education, with equal opportunities and reduce the gaps between large cities and remote provinces, ensuring education for all.

**Keywords:** *learning styles, intercultural education, initial education.*



## CAPÍTULO I

### PLANTEAMIENTO DEL PROBLEMA

#### 1.1 Descripción del problema

A nivel mundial “las organizaciones educativas y los estilos de aprendizaje son considerados como una tarea importante dado a la productividad que establece creando métodos de enseñanza y aprendizaje adoptando espacios abiertos, actividades, recreativas y sociales” (Francia, 2019, p. 14).

La Organización de las Naciones Unidas para la Educación, la Ciencia y la Cultura (UNESCO, 2007, como se cita en Bontempo, 2019, p. 2) menciona que nuestra sociedad presenta serios problemas de rendimiento académico, en los alumnos latinoamericanos el rendimiento es bajo y solo siete países incluido Chile están por debajo de los países europeos y del este asiático. Perú es el país con mayor porcentaje de estudiantes que no superan el promedio establecido por la OCDE (organización para la cooperación y el desarrollo económico) tanto en lectura 60% como en ciencia 68.5%. Además, es el segundo peor situado en matemáticas 74.6% solo por detrás de Indonesia. Felder y Silverman (2000) sobre los Test de estilos de aprendizaje, aplicado a estudiantes de la Universidad Tecnológica de Bolívar, donde se encontró que es estadísticamente significativa la relación entre los estilos de aprendizaje reflexivo, verbal y secuencial y los resultados académicos de los estudiantes, lo que significaría que “el papel del maestro no solo está relacionado con el conocimiento de las materias sino también con las estrategias didácticas en la práctica docente, en relación con los estilos de aprendizaje de los estudiantes” (p. 674).

En su artículo presentado Gastiabur y Molina (2020) sobre la educación intercultural en Ecuador indica de acuerdo a los resultados mostrados: Un 85% de los docentes encuestados respondió afirmativamente, en base a la pregunta de la importancia de la educación intercultural en la etapa inicial de aprendizaje, sin embargo, un 15% respondió que no era necesaria, de ese grupo de docentes una parte afirma que en esa etapa los niños están muy pequeños y es complicado mostrarles o estimularles para



que aprendan de otras culturas, además ellos no reconocen esas diferencias a esa edad (p.12). Por otro lado un 100% de coincidencias entre los docentes encuestados, que mediante los juegos y lecturas en el aula se transfieren valores interculturales para fomentar la inclusión en el centro de desarrollo infantil, lo que se encuentra en coincidencia con la pregunta anterior respecto a los juegos interculturales como practica de los principios. Así mismo, un 77% coincide en que se utilizan representaciones de culturas y tradiciones para enseñar la interculturalidad a los infantes.

A nivel nacional, a raíz de la pandemia, hubo un retroceso de tres años en el aprendizaje, en vista que en el año 2021 se vio interrumpida la tendencia creciente con una disminución de 13 puntos con 602 puntos de promedio, por las limitaciones de enseñanza, así como en la prueba de lectura y matemáticas. En su estudio de presentado por Balta (2018) que 10.0% indican que el aprendizaje activo necesita de una motivación y el 53.2% respondieron que el aprendizaje reflexivo no se asimila, mientras que el 56.7% dicen que los niños no realizan preguntas y por último el 10% tienen posibilidades de practicar el aprendizaje pragmático (pp. 65-67).

En el Perú la educación también refleja la desigualdad social que afecta a la población indígena. De acuerdo al último censo se refleja la cantidad de niños, niñas y adolescentes que hablan lenguas originarias como lengua materna y que están en la edad de acceder a la educación básica de 3 a 24 años ascienden a 1,494,253 personas. Para el nivel inicial se tiene una población de 16,2360 estudiantes de los cuales el 18.3% recibe el servicio de EIB, los casos de disertación se reflejan en población rural muchos niños dejan de estudiar o no acceden a educación mucho menos a poder acceder a una educación inclusiva (Minedu, 2016, p. 11).

Se evidencia la necesidad de crecimiento acelerado de conocimientos, la misma que requiere generar calidad en la enseñanza, por parte de los educandos, considerando la diversidad y origen de los propios estilos de aprendizaje, ya que en nuestra sociedad existe una gran diversidad cultural y lingüística donde cada pueblo o región cuenta con sus propias costumbres y lenguas, este hecho ha obligado a las autoridades, al menos en el discurso, a reconocer al país como pluricultural; al respecto existen docentes, que





están enseñando con un enfoque de educación tradicional, que se centra en aula, no son bilingües y no conocen el contexto social y cultural del lugar donde están ubicados, en algunos casos son maestras de nivel primario o secundaria, al existir maestras con especialización en el enfoque intercultural no se implementa de manera adecuada; lo cual representa un déficit para la educación en el país.

La Dirección Regional de Apurímac (2022) señala que “las necesidades de implementar una buena educación intercultural, se traduce en desarrollar aprendizajes que permitan fortalecer la identidad cultural y respeto por la diversidad, así como valorar la cosmovisión de las comunidades andinas” (p. 42). Sin embargo, en nuestra región de Apurímac existe una escasa difusión de nuestra cultura regional en vista que solo el 21% de textos son producidos con contenidos regional, solo el 20.50% de estudiantes valora su cultura y diversidad, conllevando a una limitada participación en espacios de concursos, el clima institucional es poco favorable, la creatividad de estudiantes solo llega al 17%, entendiéndose que hay un manejo deficiente del currículo de reforma de aprendizaje; dentro de ello el rol intercultural productivo y emprendedor de cada docente es importante.

A nivel local, la educación inicial en el distrito de Cotaruse, carece de estilos de aprendizaje, en vista que la gran mayoría de los docentes no son de especialidad o no desarrollan una educación con los métodos o técnicas acordes a la cultura de los pueblos originarios, la mayoría de los niños y niñas dominan el idioma quechua y no poseen el mismo nivel intelectual que muchos estudiantes de las ciudades; por ello, la necesidad de crear una educación intercultural, inclusiva, y con igualdad de derecho.

En cuanto a los estilos de aprendizaje, se muestra carencia en los procedimientos activos donde muchos niños de los diferentes centros educativos de nivel inicial, poseen dificultades en cuanto a la retención de información, comprensión de las sesiones didácticas, por lo que se requiere utilizar ciertas técnicas educativas que ayuden a fortalecer el aprendizaje en los estudiantes. Así mismo, en el aprendizaje reflexivo, prefieren aprender meditando, pensando y trabajando solos, evidenciando que los estudiantes tienen ciertas deficiencias en comprender información, canalizar y reflexionar sobre los aprendido en clases. En el aprendizaje teórico, se aprecia que los



niños y niñas de educación preescolar tienen deficiencias en cuanto a las matemáticas y al razonamiento lógico, por la falta de técnicas de asociación. A nivel pragmático, se muestra que pocos niños cuentan con la capacidad de aprendizaje y la puesta en práctica en las sesiones didácticas de las clases, en su mayoría desarrollar dibujos, asociar palabras con figuras sufren para aprender.

En cuanto a la educación intercultural como política pública enmarcada en la declaración de las Naciones Unidas sobre los Derechos Universales de Pueblos Indígenas, que establece el derecho a fomentar y transmitir a las nuevas generaciones su historia, tradiciones orales y su propia lengua, mediante una educación contextualizada a su propio marco social y cultural. Se limitan la implementación de la educación intercultural, así como en la incorporación de saberes y conocimientos educativos para la articulación de enseñanzas en las distintas asignaturas de educación inicial.

En cuanto a la competencia intercultural se ha evidenciado que en las instituciones educativas no fomentan la valoración de las culturas de los diferentes niños, en vista que muchos estudiantes hablan quechua pero la educación que reciben es en español, no se reconoce con claridad sus creencias, identidad y su idioma, es por ello que la educación es poco inclusiva. Por otro lado, la educación carece de equidad e inclusión debido, a que el sistema educativo está basado en ciertas culturas con creencias muy diferentes a nuestro contexto existen algunas causas como el cambio social hizo la forma de enseñar sea de distinta forma haciendo que la educación sea para ciertos sectores. También, las diferencias individuales en los centros educativos se observaron que existen muchos niños con habilidades especiales; sin embargo, el gobierno no emplea estrategias de aprendizaje para esta pequeña cantidad de niños es por ello que se tiene que ceñir a la educación general. Y por último la reforma curricular definitivamente el plan de estudios para educación inicial se tiene que reformular tomando en cuenta la diversidad cultural que existe en nuestro país, en el distrito de Cotaruse hay muchos niños que dominan el idioma quechua cuyo aprendizaje ceñido por el estado no enmarca diferencias para su crecimiento a nivel educativo, por otro lado, existen ciertas diferencias y muchos niños se sienten excluidos por su forma de ser. Por ello el gobierno a través del Ministerio de Educación debería brindar una



educación inclusiva con igual para todos y con herramientas que permitan aprender de manera óptima a los niños.

## **1.2 Enunciado del problema**

### **1.2.1 Problema general**

¿Cuál es la relación que existe entre los estilos de aprendizaje y la educación intercultural en las instituciones educativas de nivel inicial del distrito de Cotaruse - Aymaraes, 2023?

### **1.2.2 Problemas específicos**

- ¿Cuál es la relación que existe entre el aprendizaje activo y la educación intercultural en las instituciones educativas de nivel inicial del distrito de Cotaruse - Aymaraes, 2023?
- ¿Cuál es la relación que existe entre el aprendizaje reflexivo y la educación intercultural en las instituciones educativas de nivel inicial del distrito de Cotaruse - Aymaraes, 2023?
- ¿Cuál es la relación que existe entre el aprendizaje teórico y la educación intercultural en las instituciones educativas de nivel inicial del distrito de Cotaruse - Aymaraes, 2023?
- ¿Cuál es la relación que existe entre el aprendizaje pragmático y la educación intercultural en las instituciones educativas de nivel inicial del distrito de Cotaruse- Aymaraes, 2023?

## **1.3 Justificación de la investigación**

Bernal (2010) manifiesta que “está orientado a la resolución de algunos problemas, de acuerdo a su aplicación, por lo que expone los motivos y/o el por qué se está realizando la investigación” (p. 106).



Al respecto, con mucha frecuencia se observa problemas que arraigan el sistema académico, debido a la diversidad y cosmovisión de las comunidades andinas, en cuanto a las competencias interculturales se presentan prejuicios y desigualdades, conllevando a un manejo deficiente del currículo de reforma de aprendizaje, dentro de ello el rol de aprendizaje y orientación de cada docente es importante; sin embargo, el cambio de este sistema es un reto por la multitud y diversidad cultural, donde se requiere mucho compromiso de los principales actores del sistema educativo. Motivo por el cual, en el presente trabajo de investigación se desarrolló con la finalidad de determinar la relación que existe entre los estilos de aprendizaje y la educación intercultural en las instituciones educativas de nivel inicial del distrito de Cotaruse - Aymaraes, 2023.

Cuya relación de ambas variables permiten adoptar adecuados estilos de aprendizaje con una buena educación y desarrollo intercultural, que velen por el bienestar y crecimiento de cada estudiante.

### **1.3.1 Justificación teórica**

Bernal (2010) indica que este tipo de justificación “tiene el propósito de generar reflexión y debate académico sobre los conocimientos existentes, contrastar resultados, confortar una teoría existente” (p. 106).

Por lo cual, la presente investigación permitió conocer, ampliar y aportar conocimientos de las teorías sobre los estilos de aprendizaje y educación intercultural; y a través de los resultados obtenidos, servirá de orientación para otros estudios similares al presente, se orienten a menudo en la formación educativa de progreso de cada estudiante.

### **1.3.2 Justificación práctica**

“Es aquello que conlleva a resolver ciertos problemas o al menos cuando se propone alternativas de solución” (Bernal, 2010, p. 106).

Al respecto la justificación práctica del presente estudio, en base a los resultados obtenidos, presentó sugerencias y/o alternativas para la contribución en el mejoramiento de las deficiencias sobre los estilos de aprendizaje y educación



intercultural; la misma que al ser puesta en práctica, se pueda tener experiencias positivas dentro del contexto educativo.

### **1.3.3 Justificación metodológica**

Ñaupas et al. (2018) señala “que esta justificación indica el uso de las técnicas e instrumentos de investigación que puedan servir a futuros estudios” (p. 221). Bajo ese concepto, en la presente investigación se empleó la técnica de la observación, cuyo instrumento tuvo la validez y confiabilidad de acuerdo a cada variable para su aplicación y la recolección de datos sobre el estilo de aprendizaje y educación intercultural; así mismo, se desarrolló un proceso exhaustivo para obtener los resultados tanto descriptivos e inferenciales que permitirá a otros investigadores adoptar la metodología planteada.



## **CAPÍTULO II**

### **OBJETIVOS E HIPÓTESIS**

#### **2.1 Objetivos de la investigación**

##### **2.1.1 Objetivo general**

Determinar la relación que existe entre los estilos de aprendizaje y la educación intercultural en las instituciones educativas de nivel inicial del distrito de Cotaruse - Aymaraes, 2023.

##### **2.1.2 Objetivos específicos**

- Conocer la relación que existe entre el aprendizaje activo y la educación intercultural en las instituciones educativas de nivel inicial del distrito de Cotaruse - Aymaraes, 2023.
- Conocer la relación que existe entre el aprendizaje reflexivo y la educación intercultural en las instituciones educativas de nivel inicial del distrito de Cotaruse - Aymaraes, 2023.
- Conocer la relación que existe entre el aprendizaje teórico y la educación intercultural en las instituciones educativas de nivel inicial del distrito de Cotaruse - Aymaraes, 2023.
- Conocer la relación que existe entre el aprendizaje pragmático y la educación intercultural en las instituciones educativas de nivel inicial del distrito de Cotaruse - Aymaraes, 2023.

## 2.2 Hipótesis de la investigación

### 2.2.1 Hipótesis general

Existe una relación significativa entre los estilos de aprendizaje y la educación intercultural en las instituciones educativas de nivel inicial del distrito de Cotaruse - Aymaraes, 2023.

### 2.2.2 Hipótesis específicas

- Existe una relación positiva considerable entre el aprendizaje activo y la educación intercultural en las instituciones educativas de nivel inicial del distrito de Cotaruse - Aymaraes, 2023.
- Existe una relación positiva considerable entre el aprendizaje reflexivo y la educación intercultural en las instituciones educativas de nivel inicial del distrito de Cotaruse - Aymaraes, 2023.
- Existe una relación positiva considerable existe entre el aprendizaje teórico y la educación intercultural en las instituciones educativas de nivel inicial del distrito de Cotaruse - Aymaraes, 2023.
- Existe una relación positiva considerable existe entre el aprendizaje pragmático y la educación intercultural en las instituciones educativas de nivel inicial del distrito de Cotaruse - Aymaraes, 2023.



### 2.3 Operacionalización de variables

**Tabla 1**

*Operacionalización de variables*

Variables	Definición Conceptual	Definición operacional	Dimensiones	Indicadores	Escala de medición
<b>V.1. Estilos de aprendizaje</b>	Es la respuesta del estudiante tanto a los estímulos como a la utilización de éstos en el contexto de aprendizaje; algunos estudiantes prefieren aprender mediante experimentación, otros mediante observación, etc. De modo que el estilo de aprendizaje sea una predisposición relativamente consistente para las demandas de la tarea (Kolb, 2018).	Los estilos de aprendizaje enmarcan una importancia en el crecimiento y desarrollo de cada estudiante, enmarcando el aprendizaje activo, reflexivo, teórico y pragmático, las mismas que forman parte de las dimensiones.	1.1 Aprendizaje activo	<ul style="list-style-type: none"> <li>- Experiencias</li> <li>- Competencia en equipo</li> <li>- Ideas</li> <li>- Dramatización</li> <li>- Atención</li> <li>- Interés</li> </ul>	<b>Tipo Ordinal</b> ✓ Nunca (1) ✓ A veces (2) ✓ Siempre (3)
			1.2 Aprendizaje reflexivo	<ul style="list-style-type: none"> <li>- Observación</li> <li>- Pensar</li> <li>- Escuchar</li> <li>- Intercambiar</li> <li>- Kinestésico</li> </ul>	
			1.3 Aprendizaje teórico	<ul style="list-style-type: none"> <li>- Concepto</li> <li>- Modelo</li> <li>- Métodos</li> <li>- Lógica</li> <li>- Razón</li> </ul>	
			1.4 Aprendizaje pragmático	<ul style="list-style-type: none"> <li>- Practicas</li> <li>- Técnicas</li> <li>- Simulación</li> </ul>	
<b>V.2. Educación intercultural</b>	Es una propuesta pedagógica que hace hincapié en la necesidad de interrelación de las culturas sobre la base del trato equitativo y respetuoso, parte de lo que tiene que ver con la cultura, identidad, idioma son elementos centrales de la vida de un pueblo y por ende merecen el	Dentro de la educación intercultural se muestra la importancia de los componentes que forman parte de las dimensiones, así como la competencia intercultural, equidad e inclusión social,	1.5 Competencia intercultural	<ul style="list-style-type: none"> <li>- Identidad cultural</li> <li>- Religión</li> <li>- Identidad familiar</li> <li>- Idioma</li> </ul>	<b>Tipo ordinal</b> ✓ Nunca (1) ✓ A veces (2) ✓ Siempre (3)
			1.6 Equidad e inclusión social	<ul style="list-style-type: none"> <li>- Educación inclusiva</li> <li>- Cambio social</li> <li>- Conciencia fonológica</li> <li>- Equidad</li> </ul>	





mismo trato, el reconocimiento y respeto; el reconocer la diversidad cultural, étnica y lingüística que tiene expresiones concretas de diversos lugares (Aguado, 2018).

diferencias individuales y la reforma del currículo.

1.7 Diferencias individuales

- Diferencias cognitivas
- Habilidades especiales
- Desarrollo motor

1.8 Reforma del currículo

- Interacción social en el aula
- Construcción y conocimiento
- Sesgo en la información
- Recursos y medios de Comunicación
- Clima y cultura escolar



## CAPÍTULO III

### MARCO TEÓRICO REFERENCIAL

#### 3.1 Antecedentes

##### a) A nivel internacional

Tangoa y Viteri (2020) en su investigación tuvo como objetivo determinar la relación que existe entre los estilos de aprendizaje y la educación intercultural de los niños de 3 a 5 años de la institución educativa de Cuenca Ecuador, 2019. La metodología empleada es de tipo básico, en el nivel correlacional, se utilizó el método descriptivo. La población y muestra está representada por 120 niños entre 3 a 5 años de edad (muestra censal). Los instrumentos que se utilizaron son: el test de estilos de aprendizaje estandarizado, y un test de comprensión lectora. Una vez concluida la aplicación de los instrumentos se procedió al procesamiento de los datos obtenidos, análisis e interpretación de los resultados, obteniéndose una significancia de 0.002, valor inferior al nivel de significación propuesto ( $\alpha = 0.05$ ), por lo que se determina que hay una relación significativa entre los estilos de aprendizaje y la educación intercultural de los niños de 3 a 5 años de la institución educativa de Cuenca Ecuador, 2019.

Manoochehr y Nabiollah (2019) en su investigación tuvieron como objetivo general identificar los estilos de aprendizaje preferidos de los estudiantes Iranies de EFL en un instituto de lengua inglesa llamado Zban Saraa en Sujan. La metodología empleada fue diseño no experimental, descriptivo, ex post facto y cuenta con análisis ANOVA, compuesta con una población de 287 y una muestra de 123 alumnos, cuyo instrumento de recolección de datos fueron la revisión de inventarios. Los resultados de este estudio indican la necesidad de que los profesores y educadores conozcan las preferencias de estilo de aprendizaje de los alumnos. Del cual concluye que, es un reto para los educadores recordar constantemente de cómo aprende mejor cada alumno, de modo que sus estilos de enseñanza coincidan con los diversos estilos de aprendizaje de los estudiantes.



Diego et al. (2022) en su revista publicada en Scopus titulada “Preferencias de estilos de aprendizaje en el alumnado español de entre 11 y 15 años” cuyo objetivo general fue analizar la relación de los estilos de aprendizaje con estos factores para ayudar al docente a comprender mejor la tipología del alumnado y ajustar las estrategias de enseñanza y analizar las preferencias de estilos de aprendizaje. La metodología estuvo conformada por la población de alumnos de entre 11-15, el método fue un paradigma positivista, se planteó estudios puramente cuantitativos puro a través de un diseño no experimental-transversal, o ex-post facto; en este sentido, el interés de este trabajo fue de carácter diagnóstico y exploratorio, con un diseño no experimental. Los resultados muestran que los perfiles predominantes de estilos de aprendizaje en el alumnado son principalmente activo, sensitivo, visual y secuencial. Por lo tanto, llega a concluir que por lo que pensamos que el aprendizaje apoyado en imágenes, colores, formas, esquemas, gráficos y demás estímulos visuales puede usarse como una herramienta para mejorar e innovar la educación.

Loaiza y Ortiz (2021) en su investigación sobre estilos de aprendizajes interculturales (sensibilidad intercultural) y modalidades en la carta argumentativa en estudiantes Bilingües de Licenciatura en lenguas modernas de una Universidad colombiana y una francesa que tuvo como objetivo describir como los estilos de aprendizaje, ligados a la sensibilidad intercultural, se reflejan en la competencia argumentativa en los estudiantes. La metodología que empleó fue de enfoque cualitativo, de tipo básica, nivel descriptivo, de análisis retórico contrastivo en la escritura argumentativa bilingüe, a fin de examinar las diferencias discursivas entre las lenguas y distintas expectativas, la muestra estuvo conformado por estudiantes colombianos y franceses. Como resultado, describe que los estudiantes colombianos revelan una tendencia moderada del estilo reflexivo y la distribución de los otros estilos varían en otras categoriza bimodales, y los estudiantes franceses revelan estilos de aprendizaje activo y reflexivo, siendo mayoritariamente equilibrados con los demás estilos como lo sensorial y lo intuitivo, y entre lo secuencial y lo global. Al respecto, concluye que, la diversidad en los perfiles, las formas de modelizar el discurso y la sensibilidad intercultural, dentro de los estilos de aprendizaje,



confirman que los individuos son únicos e irrepetibles en su configuración cognitiva, afectiva y comportamental.

Moya et al. (2022) en su investigación denominado “TIC, estilos de aprendizaje y usos musicales en la universidad de Bretaña occidental”, cuyo objetivo es conocer los patrones de uso y consumo musical de los estudiantes universitarios bretones de acuerdo con su estilo de aprendizaje (activo, reflexivo, teórico, pragmático). La investigación siguió un enfoque de tipo cuantitativo con un diseño no experimental, de nivel relacional descriptivo mediante el instrumento de la encuesta, se aplicaron dos cuestionarios a una muestra formada por 308 estudiantes de las Facultades de Educación de la Universidad de la Bretaña Occidental. Tras analizar los datos, los resultados revelaron la existencia de diferencias estadísticamente significativas en los usos musicales en cuanto a los estilos de aprendizaje y campus de procedencia, evidenciando que la forma particular de aprendizaje es un factor condicionante entre la población juvenil cuando consume música mediante las nuevas tecnologías.

Arias y Quintero (2021) en su investigación realizada de las “Tensiones epistemológicas en la implementación de la Educación Intercultural Bilingüe”, donde planteó como objetivo general, identificar las tensiones epistemológicas que existen entre el profesor mentor y educador tradicional. La metodología empleada fue desde un enfoque cualitativo, para comprender y explicar las tensiones epistemológicas entre el profesor mentor y el educador tradicional en la implementación de la EIB, fue enfoque exploratorio de tipo descriptivo, los participantes son 4 profesores mentores y 4 educadores tradicionales, que se desempeñan en escuelas municipales de educación básica en el ámbito rural, la técnica de recolección de datos e información es la entrevista semidirigida. En conclusión, el estudio revela la necesidad de construir, la educación intercultural en el contexto indígena, fundamentado desde un pluralismo epistemológico intercultural con la implicación de los actores del medio educativo y social.



Mendoza et al, (2022) en su revista realizada en Zulia Venezuela cuyo título se resume en “Gestión del proceso enseñanza-aprendizaje: estilos de aprendizaje y rendimiento académico”, tuvo como objetivo general, caracterizar la relación de los estilos de aprendizaje con el rendimiento académico de los estudiantes de pregrado de la Carrera en Pedagogía de la Actividad Física y Deporte, para que los docentes puedan aportar en el proceso enseñanza aprendizaje, adaptando estrategias metodológicas entendiendo el cómo aprende el estudiante. La metodología que empleó, fue de enfoque cuantitativo no experimental, descriptivo, transversal, mediante la aplicación de 579 estudiantes. La conclusión general es que los estilos de aprendizaje influyen de una manera positiva significativa en el rendimiento académico, esto permitirá tomar futuras decisiones en cuanto a los métodos de enseñanza a aplicar en el desarrollo de los conocimientos de las diferentes asignaturas y contribuir al mejoramiento académico del futuro profesional educativo.

**b) A nivel nacional**

Zambrano (2019) en su informe de tesis titulado “Estilos de aprendizaje y temperamento en los estudiantes de la escuela de formación profesional de educación inicial bilingüe de la facultad de educación de la Universidad Nacional Intercultural de la Amazonia, distrito de Yarinacocha, 2018” el objetivo fue determinar la relación que existe entre los estilos de aprendizaje y el tipo de temperamento en los estudiantes. Se empleó la metodología siguiente; tipo de investigación, científica social, investigación no experimental, de nivel correlacional descriptiva, cuyo alcance es seccional de carácter cuantitativo, cuya población fue de 139 estudiantes y una muestra de 102, utilizó la técnica de encuesta y su cuestionario como instrumento de recolección de datos. Como resultado en cuanto a los estilos de aprendizaje, de los 102 estudiantes que representan el 100%, el 10.78% tienen el estilo convergente, el 21.57% tiene el estilo asimilador, el 33.33% tiene el estilo acomodador y el 34.31%, tiene el estilo divergente. La conclusión indica que existe una asociación significativa y positiva ( $\rho = 0,834$ ) entre los estilos de aprendizaje y el tipo de temperamento en los estudiantes.



Zambrano (2019) en su indagación planteó como objetivo determinar la relación que existe entre los estilos de aprendizaje y el tipo de temperamento en los estudiantes de la escuela de formación profesional de educación inicial bilingüe de la facultad de Educación de la Universidad Intercultural de la Amazonia del distrito de Yarinacocha, 2018. La investigación por su nivel y profundidad, es descriptiva correlacional, es decir no experimental, por su finalidad, es básica, por su alcance temporal: es de tipo seccional, por su amplitud, es micro educativo, por su profundidad, por su fuente: La muestra estuvo conformada por 102 estudiantes, muestreo probabilístico, y la selección fue aleatoria simple, se usó la técnica de cuestionario, y el instrumento fue el cuestionario de encuesta. La conclusión general a la que se arribó fue que existe una asociación directa y significativa ( $\rho = 0,834$ ), entre los estilos de aprendizaje y temperamento en los estudiantes.

Nuñez y Alba (2021) en su revista intitulada “Socialización infantil y estilos de aprendizaje, aportes para la construcción de modelos de educación intercultural desde las prácticas cotidianas en una comunidad ch’ol” el objetivo fue integrar los modelos educativos interculturales y las relaciones que se establecen para el aprendizaje en los contextos domésticos y de la comunidad. Como metodología usó, el método inductivo intercultural, ya que emplea actividades de la comunidad, bajo la idea de que todos los niños se integren a todo tipo de actividad productiva, social, desde un modelo pedagógico. Se concluye que es importante integrar los modelos educativos interculturales y aquellas relaciones de aprendizaje establecidas en contextos domésticos y la comunidad, que son fundamentales para socializar espacio en base a principios, valores y conocimientos. Por lo general, los estudios de la infancia se enfocan en tres contextos espaciales, la escuela, la ciudad y la casa.

Balta (2018) en su investigación sobre “Estilos de aprendizaje de los estudiantes de Educación Inicial I Semestre y las estrategias de enseñanza del área de comunicación del Instituto Superior Pedagógico Público Chimbote” que tuvo como finalidad diseñar estrategias de aprendizaje del área de comunicación en relación a los estilos de aprendizaje. Aplicó la metodología



de tipo básico de nivel descriptivo, de diseño descriptiva, la población estuvo constituido por 30 estudiantes y 8 docentes de educación inicial del Instituto, trabajando con una muestra censal y aplico la técnica de la cuesta. En cuanto a los resultados, determinó que los estilos de aprendizaje que más predominan son el estilo activo y pragmático, mientras la que no predominan son los estilos teórico y reflexivo. En conclusión, indica que: Los estilos de aprendizaje de los estudiantes están directamente relacionados con las estrategias que usan los docentes, por ello sugiere que los docentes utilicen estrategias de la nueva reforma educativa a fin de fomentar la eficiencia en la educación.

Sihuay (2022) en su tesis titulado “Creatividad y estilos, de aprendizaje, en niños de 5 años de una institución educativa publica, Lima 2022”, cuya finalidad de la investigación fue determinar la relación de la creatividad y estilo de aprendizaje en niños de 5 años en una institución educativa pública, Lima 2022. Metodología formulada en la investigación fue de tipo básico, de carácter cuantitativo, con un nivel correlacional y un diseño no experimental transversal correlacional, cuya población objeto de estudio fue de 80 niños de 5 años se hizo una prueba censal, se utilizó la técnica de la encuesta y su instrumento de lista de cotejo y el cuestionario. Se ha comprobado que existe una relación significativa entre la creatividad y los estilos de aprendizaje, por lo cual está de acuerdo con las teorías modernas de la creatividad, esto significa que es necesario fomentar las capacidades creativas dentro de las escuelas ya que es algo innato que está presente en los niños de la etapa preescolar.

**c) A nivel local**

Moreno y Eliecer (2020) en el presente informe intitulado “Los estilos de aprendizaje como posibilidad de pensar una educación intercultural” los autores propusieron el siguiente objetivo presentar la relación que existe entre los estilos de aprendizaje, la complejidad y la interculturalidad, donde a partir de estas y del análisis de propuesta interculturales en comunidades indígenas. La metodología que usó, fue de carácter cuantitativo, de alcance relacional, cuyo diseño es no experimental transversal. Cuyo resultado indica que el estilo de aprendizaje teórico fue el 29,88%, reflexivo con el 26,77%, pragmático con



el 19,69%, y la preferencia de dos o más con el 16,23%, superando el activo que llega el 7,43%. Se puede concluir que el estilo de aprendizaje teórico es el que más prevalece en los estudiantes, esto conlleva a tener muy en cuenta las características del ser metódico, lógico, objetivo, crítico y estructurado, sin dejar de tomar en cuenta el estilo reflexivo que es la segunda tendencia identificada y se caracterizan por ser ponderado, concienzudo, receptivo analítico y exhaustivo.

Sierra (2020) en su investigación titulada “Material educativo intercultural tuq tuq patara para fortalecer los estilos de aprendizaje en los niños de 05 años de la institución educativa inicial N° 216 de Puca Puca, Abancay, 2019”, quien tuvo como objetivo general determinar de qué manera el material educativo intercultural Tuq tuq tuq patara fortalece los estilos de aprendizaje en los niños de 05 años de la Institución Educativa Inicial (I.E.I.) N° 216 de Puca Puca, Abancay, 2019. Dicha metodología a emplear fue; tipo aplicada de diseño pre experimental, población y muestra fue de 17 niños, cuyo instrumento la ficha de observación. Del cuadro se observa que el valor “sig.” Es 0.00 menor a 0.05 nivel de significancia entonces se rechaza la hipótesis nula ( $H_0$ ); por lo tanto, podemos afirmar con un nivel de confianza del 95% que el material educativo intercultural Tuq tuq tuq patara contribuye en gran medida en el fortalecimiento de los estilos de aprendizaje en niños de 05 años de la I.E.I. Puca Puca.

Álvarez (2020) en su informe de investigación titulada “Acompañamiento de los padres y el logro del aprendizaje en el área de comunicación en niños de 4 y 5 años de la I.E.I N° 28 Cecilio Antonio Guerrero Mallma - Antabamba - Apurímac, 2018”, tuvo como objetivo general determinar el grado de relación entre el acompañamiento de los padres con el logro del aprendizaje en el área de comunicación. El método empleado fue el hipotético- deductivo de tipo básico, con nivel correlacional descriptivo y un diseño no experimental transversal, cuya población de estudio está representado por 30 alumnos matriculados y una muestra de 18 alumnos, usó la técnica de encuesta y su respectivo instrumento, el cual fue validado mediante alfa de Cronbach de 0.964 y 0.935 respectivamente. Como resultado señala que existe una clara





relación entre la acción de acompañamiento de los padres con el logro del aprendizaje en el área de comunicación en niños de 4 años, se interpreta que la relación entre las dos variables es positiva y moderada. Por lo tanto, llega a concluir que, a mayores actividades de acompañamiento de los padres de familia mayor será el logro de aprendizaje en el área de comunicación.

### 3.2 Marco teórico

Riad y Asimi (2018) señalan que los estilos de aprendizaje “consiste en aprender de diferentes maneras o preferencias; ya sea, oyendo, leyendo, viendo imágenes o haciendo con las manos, también analizando o socializando de manera individual o grupalmente” (p. 539). Es decir, se refiere a las diversas formas en que las personas absorben y procesan información, incluyendo aprendizajes auditivos, visuales, analíticos y entre otros.

Polo et al. (2022) manifiestan que “los estilos de aprendizaje se ven reflejados en las preferencias que muestran las personas hacia determinados métodos, estrategias y técnicas que ayudan a dar significado a la nueva información en su proceso de aprendizaje” (p. 51). Es decir, cada persona aprende de una manera única, utilizando diferentes estilos que se adapten a sus necesidades. Comprende a un conjunto de “preferencias, tendencias, disposiciones personales para aprender y se manifiestan a través de un patrón conductual y de distinta fortalezas actitudinales, emocionales, éticas y procedimentales” (Villareal et al. 2020, p. 196). Entendiéndose que los estilos de aprendizaje tienen un complejo de características personales que se manifiestan a través de patrones de comportamientos y actitudes, que a su vez estas están influenciadas por muchos factores.

(Keefe, 1988, como se cita en Rodríguez, 2018) consiste en “los rasgos cognitivos, afectivos y fisiológicos, que sirven como indicadores estables de cómo perciben los aprendices, interaccionan y responden a sus ambientes de aprendizaje” (p. 4). Es decir, que los estilos de aprendizaje conforman un conjunto de rasgos que determinan como las personas procesan la información y de qué manera interactúan con su entorno y como responden a los estímulos.



De acuerdo a las definiciones consideradas, se indica que los estilos de aprendizaje consisten en un proceso que facilita la asimilación de aprender, observar y analizar, ayudando a determinar lo que aún falta aprender.

### Figura 1

*Visión general de los estilos de aprendizaje*

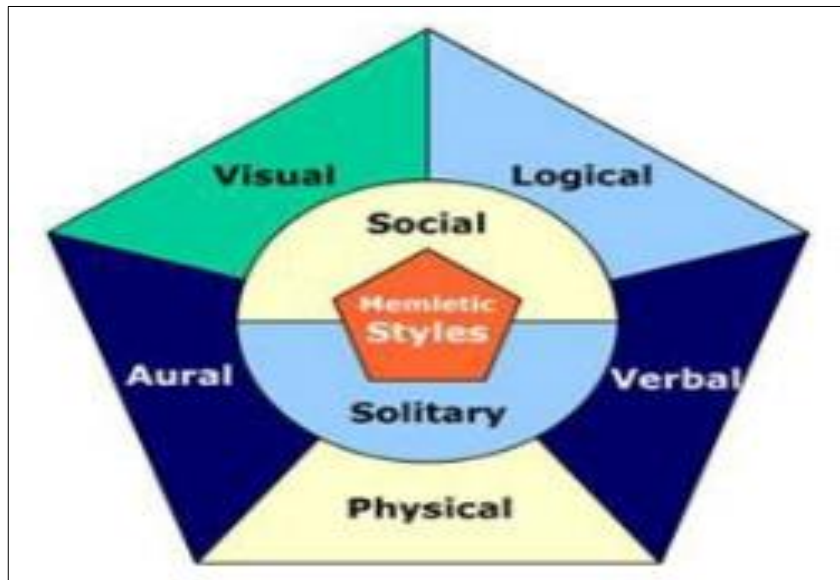

*Nota.* Alfabetización visual, base del aprendizaje y rendimiento.

En la etapa de aprendizaje, las personas pueden tener una combinación de varios estilos, que les permita captar de una mejor manera; aplicando a ello múltiples estrategias de enseñanza.

## 3.2.1 Teorías de estilos de aprendizaje

### 3.2.1.1 Teoría del tratamiento de información

Riad y Asimi (2018) indican que esta teoría es propuesta por Atkinson y Shiffrin, quien manifiesta que el procesamiento de información se basa en la memoria a corto plazo (incluye memoria sensorial y de trabajo) y la memoria a largo plazo.

Es una teoría que demuestra que la memoria a corto plazo funciona en un sistema donde se tiene una capacidad ejecutiva que gestiona información por segundos; donde se trata de explicar

porque a las personas les cuesta recordar o realizar tareas sencillas en un largo periodo (p. 540).

Es decir, este se basa en el principio de mejorar el procesamiento de la información y su almacenamiento en la memoria.

### **3.2.1.2 Teoría cognitiva de Mayer sobre las multimedias**

Esta teoría es propuesta por Mayer, quien identifica “estrategias de aprendizaje que utiliza principios multimedia instructivos, explicando la interacción de la memoria visual y verbal; el cual identifica tres procesos cognitivos de selección, organización e integración para aumentar la retención de información y mejorar el aprendizaje” (Riad & Asimi, 2018, p. 541).

Permite el almacenamiento de información más significativa, permitiendo su interpretación de la manera más rápida.

## **3.2.2 Modelos de estilos de aprendizaje**

### **3.2.2.1 Modelo de diseño gráfico e instructivo**

Riad y Asimi (2018) señalan la importancia de “trabajar y gestionar archivos electrónicos de imágenes digitales, y dibujar gráficos con formas o importar imágenes, clips artes, gráficos, tablas, formas, Smart art y animaciones a un documento didáctico” (p. 544); la misma que, los docentes sean capaces de crear, manipular e integrar elementos visuales manejando programas y ediciones de software.

Este modelo fue propuesto por Lohr, quien presenta las acciones y herramientas para el principio de diseño gráfico, manejando el contraste, alineación, proximidad, así como la forma, color, profundidad y espacio de las imágenes.



### 3.2.2.2 Modelo de los Cuadrantes Cerebrales de Herrmann

Mejia y Jaik (2014) señalan que este modelo es propuesto por Herrmann, que “surge del modelo de Cerebro Total, que resulta de la integración de la teoría de especialización hemisférica y de la teoría del Cerebro” (p. 63). A su vez indican que estos cuadrantes ayudan a operar, pensar, crear, aprender, y de convivir en la sociedad.

#### Figura 2

*Modelo de los cuadrantes cerebrales*



*Nota.* Vinculados con los estilos de aprendizajes.

De este modelo, se precisa que en el cortical izquierdo, son personas poco distantes, frías, e intelectualmente brillantes, que mantienen un razonamiento antes de actuar, les gusta el modelo y teorías. Seguidamente del límbico izquierdo, donde las personas son más atractivos, controladores, maniáticos, les gusta estar con el poder, verifican los procedimientos de manera secuencial.

### 3.2.2.3 Modelo de los estilos de aprendizaje de Felder y Silverman

Este modelo propuesto por Felder y Silverman clasifica los estilos de aprendizaje con respuestas que se podrían obtener; (Mejia & Jaik, 2014, p. 63) así como:



- a. **Información sensitivos-intuitivos.** Se caracteriza por obtener información de diagramas, organizadores gráficos, diagramas de flujo, acordándose más de lo que pueden ver.
- b. **Información visuales-verbales.** Tienen preferencias por hablar y escribir, obteniendo información leyendo y oyendo.
- c. **Información inductivos-deductivos.** Estos estudiantes se sienten augusto y entienden mejor la información externa, recibéndolos en formatos visuales mediante cuadro de diagramas, gráficos y/o demostraciones mediante sonidos, expresión oral, escrita, formulas y símbolos.
- d. **Información secuenciales-globales.** Los estudiantes secuenciales son más ordenados y lineados que aprenden en pequeños pasos; en cuanto a los globales, aprenden grandes saltos, considerando su totalidad.
- e. **Información activos-reflexivos.** En cuanto a los activos son quienes comprenden la información al aplicar, por ello suelen ensayar y trabajar. Por otra parte, los reflexivos comprenden nuevas informaciones pensando y reflexionando, por lo que aprenden pensando y trabajando solos.

### 3.2.3 Dimensiones de estilos de aprendizaje

Como autor principal del presente estudio, se consideró el artículo de Villareal et al., (2020) sobre los estilos de aprendizaje como posibilidad de pensar una educación intercultural; quienes lo articulan el aprendizaje a nivel activo, reflexivo, teórico y pragmáticos; las cuales se consideran como dimensiones de esta variable.



**Figura 3**

*Estilos de aprendizaje*

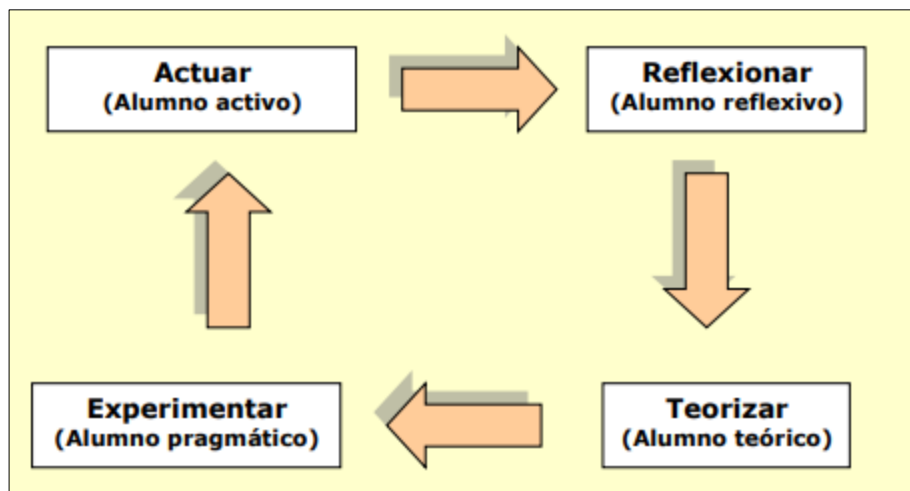

*Nota.* Cazau, /f, Guía de estilos de aprendizaje, p. 7.

Esta figura demostrada por Kolb, se corrobora que por un lado se puede partir de una experiencia directa y concreta; pasando a una experiencia abstracta adaptado cuando se realiza lectura; luego pasamos a lo reflexivo y pensando sobre ello, para que finalmente se experimente con la información captada.

### 3.2.3.1 Aprendizaje activo

Villareal et al. (2020) “este tipo de aprendizaje se caracteriza en responder a la pregunta ¿Cómo?; el cual está compuesta por personas que disfrutan del presente, actúan sin pensar en las consecuencias, les gusta trabajar con varias personas, pero siendo ellos el centro de atención, participan de nuevas experiencias, etc” (p. 195).

Mejia y Jaik (2014) señalan que “a estas personas les encanta vivir nuevas experiencias, teniendo el entusiasmo en nuevas tareas, generalmente suelen estar llenos en su horario” (p. 76). Este tipo de estudiantes tienden a retener y comprender nueva información cuando hacen algo activo con él (discutiéndola,



aplicándola y explicando a otros) prefiere aprender enseñando y trabajando con otros.

**a) Experiencia**

El aprendizaje por medio de la experiencia posee una mente más abierta, confrontan los desafíos como una experiencia de evolución suelen actuar primero y luego pensar con actividades de largo plazo se aburren fácilmente, son personas que les agrada trabajar en grupo involucrándose activamente, las características que tienen este tipo de niños son: animadores, arriesgadores, improvisadores y descubridores.

**b) Competencia en equipo**

Las competencias en educación infantil y primaria son los conocimientos, destrezas y actitudes que las personas necesitan para su realización, desarrollo personal y su inclusión en la sociedad.

Los niños adquieren y mejoran estas competencias a lo largo de las diferentes etapas educativas, poniéndolas en práctica, de manera integrada, en diferentes contextos. Conforman la base de un continuo aprendizaje a lo largo de toda la vida y son necesarios para que el niño alcance su desarrollo personal, académico y social (Kahila et al. 2023).

**c) Ideas**

La idea permite que los niños comiencen a programar, crear y diseñar nuevas formas de conocimiento, ya que no necesitan establecer ni integrar manualmente varias herramientas como parte del proceso de configuración. Los niños comienzan a interesarse por ideas más complejas y abstractas, como la muerte, el origen y el destino. Por lo



general, tienen un comportamiento más disciplinado y colaborativo en comparación con anteriores etapas.

**d) Dramatización**

Simón y Santos (2020), fundamentan que la dramatización es una herramienta fundamental para motivar al estudiante, fomentar su creatividad, activar el intercambio comunicativo, desarrollar constantemente la imaginación, estimular la participación, activar permanentemente la expresión de las emociones y desarrollar la expresión corporal.

De este modo, la dramatización infantil consiste en una herramienta de comunicación en la que los niños y niñas expresan sentimientos y emociones e imitan actitudes. Esta facultad de imitación es innata, de manera que un niño o niña desde sus primeros meses actúan y se expresan.

**e) Atención**

La atención es un proceso por el cual podemos dirigir nuestros recursos mentales sobre algunos aspectos del medio, los más relevantes, o bien sobre la ejecución de determinadas acciones que consideramos más adecuadas entre las posibles. Es decir, un proceso que nos permite fijarnos en unos estímulos y no en otros, controlar y orientar nuestra actividad hacia un objetivo.

La atención puede ser de diversos tipos, pero la que nos interesa en esta ocasión es la atención voluntaria, es decir, en la que el sujeto decide atender, mientras que la atención involuntaria o pasiva es el poder del estímulo el que atrae al sujeto, por ejemplo, un juguete con colores o las imágenes de un libro.





**f) Interés**

Ramírez (2014) teoriza que el interés de los niños y niñas por aprender no solo depende de los profesores, sino también de lo que papá y mamá tienen para ofrecerles. Se trata de buscar actividades adecuadas a su edad, que despierten su interés y ayuden a estimular el aprendizaje de manera constante.

Que los niños muestren interés por aprender es uno de los asuntos que preocupan a los padres en su día a día. Parece que este interés debe ser algo innato, automático y casi instintivo, pero no, y la motivación aquí juega un papel fundamental, la motivación como la emoción es fundamental para que se despierte el interés del niño. Que los niños se emocionen con lo que hacen, que les despierte sentimientos es fundamental para que quieran aprender más y más.

**3.2.3.2 Aprendizaje reflexivo**

Esta dimensión se caracteriza en responder a la pregunta ¿Por qué?; el cual está compuesta por personas que “analizan la información desde diferentes perspectivas, analizan los datos antes de responder, estos suelen ser precavidos, y ejecutan una acción pensando y analizando cada escenario” (Villareal et al., 2020, p. 193).

Rodríguez y Galvez (2018) manifiestan que estas personas “observan las situaciones antes de actuar, siendo capaces de dar diferentes puntos de vista, generando cantidad de ideas; creando en su entorno un aire ligeramente distante y complaciente” (p. 5).

Mejía y Jaik (2014) consideran que “las experiencias reúnen datos, consiste en ser prudente, mirar bien antes de pensar y no interceden hasta que no se hayan apropiado de la situación” (p. 77).



**a) Observación**

La observación es una habilidad muy desarrollada, teniendo en cuenta el valor que se da al saber recibiendo de los adultos. Esta particularidad se relaciona vigorosamente con el actuar y con posibilidad de imitar. (Moreno & Eliecer, 2020, p. 10).

Para que los niños aprendan es necesario la observación, es decir ver cómo actúan los demás frente a un estímulo y tratar de imitar, es la forma más efectiva para aprender utilizando técnicas que permitan a los niños aprender mediante la observación.

**b) Pensar**

Swartz (2022), fundamenta que el aprendizaje basado en el pensamiento o TBL (Thinking-Based Learning) se puede definir como un tipo de aprendizaje para que niños y niñas aprendan a tomar decisiones, argumentar, analizar, ser creativos y críticos. En definitiva, se trata de enseñar a razonar a los alumnos y alumnas para que desarrollen unos determinados hábitos mentales.

El creador de este tipo de aprendizaje basado en el pensamiento es Robert Swartz que en su libro pensar para aprender sostiene que es necesario trabajar y ejercitar el pensamiento para lograr que sea eficaz.

**c) Escuchar**

Chapman (2018) se refiere a los estudiantes que prefieren el estilo auditivo: Este estudiante aprende mejor a través del oído (escuchando). Como también aprenden más a través de explicaciones orales. Puede recordar y comprender mejor la información si lee en voz alta o si mueve los labios mientras lee, especialmente cuando se trata de material nuevo (p. 13).



De acuerdo a Chapman (2018) se presentan consejos de estudio que se practican según el estilo auditivo: La audición es el primer sentido en desarrollar durante la gestación, de manera global el estilo de aprendizaje de la población es un 65% visual y un 35% auditivo y un 5% kinestésico, los niños auditivos asimilan mejor la información que puede oír, escuchar, por ejemplo, los locutores de radio, cantantes, músicos, políticos, oradores suelen tener un tipo auditivo desarrollado, similar suceso pasa en los niños.

**d) Intercambiar**

Hurlock (2021) indica que entre los tres y los seis años de edad, los niños aprenden a realizar contactos sociales y a entenderse con las personas fuera de su núcleo familiar, sobre todo con niños de su misma edad, lo que conlleva al aprendizaje y la adaptación de nuevas formas de relacionarse y vivir en el mundo. La disposición de un niño a abordar interacciones sociales con otros y buscar su atención y aprobación; esta condición entre los tres y los cinco años de edad se determina desde el relacionarse con el otro como un elemento que permite encontrar un lugar en el mundo; es decir, la sociabilidad está dirigida a la búsqueda de roles que son interiorizados por los niños y que marcan las diferencias en su convivencia (Betancur, 2020, p. 45).

**e) Kinestésico**

(Rivera, 2022) el proceso de aprendizaje se enriquece a partir de la relación del individuo con un contexto determinado. Dicha relación se fundamenta en la diversidad de experiencias que el estudiante adquiere a partir de los métodos de aprendizaje con los que está en contacto, como ocurre con el aprendizaje kinestésico.



El aprendizaje kinésico hace distinción a esta última necesidad, y está directamente relacionado con las experiencias físicas. Este es una técnica de enseñanza que se concentra en el aprendizaje a través de sensaciones y movimientos corporales. Es la memoria muscular, por lo tanto, el desarrollo del aprendizaje kinestésico permite que se aprenda y se actué a través de recuerdos y estímulos.

### 3.2.3.3 Aprendizaje teórico

Se caracteriza por responder la pregunta ¿Qué?; son personas “que adecúan sus observaciones y las integra a teorías complicadas; fundamentando, analizando y sistematizando información con lógica, racionalidad y coherencia” (Villareal et al., 2020, p. 195).

Mejia y Jaik (2014) manifiestan que “estos adaptan e integran información a través de teorías lógicas y complejas, analizando y sistematizando” (p. 77).

Esta tercera dimensión está compuesta por los siguientes indicadores:

#### a) **Concepto**

El concepto de aprendizaje se define como un cambio de comportamientos debido a la experiencia (Chance, 2021), no obstante, el concepto y definición de aprendizaje no fue considerado como uno solo: es evidente cómo los autores, investigadores y estudiosos sobre problema del aprendizaje manejan desde sus respectivos conocimientos.

Es el proceso mediante el cual se adquiere una determinada habilidad, se asimila una información o se adopta una nueva estrategia de conocimiento y acción. Asimismo, es un



proceso a través del cual la persona se apropia del conocimiento en sus distintas dimensiones, conceptos, procedimientos, actitudes y valores.

**b) Modelo**

Los modelos dentro de la formación de los niños y niñas son fundamentales en vista que, es indispensable que el aprendiz utilice el ambiente como un medio de desarrollo para su aprendizaje y que él sea capaz de aprender a aprender (Madrigal & Valle, 2020, p. 14).

Es necesario estimular al niño a la realización de actividades lúdicas porque para ellos es visto como un trabajo que estimula la buena educación; en donde: lo lúdico es el germen de la laboriosidad que como adulto será capaz de cultivar.

**c) Métodos**

Los niños perciben y adquieren los conocimientos de manera distinta. Además, tienen preferencias hacia determinadas estrategias cognitivas que son las que finalmente les ayudarán a dar significado a la nueva información. Por ejemplo, unos prefieren hacerlo en grupos, otros individualmente, algunos optan por la experimentación y otros requieren asesoría.

**d) Lógica**

El desarrollo del razonamiento lógico permite a los niños desenvolverse en el mundo que les rodea, comprender la causa-efecto de las cosas y resolver conflictos, además de sentar las bases para un correcto aprendizaje de las matemáticas cuando comience la etapa escolar.



Las estrategias didácticas impartidas por el docente que funciona en niños de educación inicial para el dominio del ámbito lógico matemático denotando que a lo largo del tiempo han prevalecido las actividades lúdicas como herramienta clave para motivar al niño al momento de desarrollar el pensamiento lógico matemático (Celi et al., 2021, p. 2).

**e) Razón**

Los niños teóricos adaptan e integran las observaciones que realizan en teorías basadas en la lógica. Analizan en forma secuencial integrando hechos dispares en teorías coherentes.

Les gusta analizar y sintetizar informaciones, su sistema de valores concede la lógica y la racionalidad, sienten incomodidades en los juicios personales, las técnicas de ideología lateral y las actividades ausentes de lógica clara.

**3.2.3.4 Aprendizaje pragmático**

Villareal et al. (2020) señala que se caracteriza por responder la pregunta ¿Qué pasaría sí?; donde se compone por personas que “les gusta comprobar nuevas ideas, teorías y técnicas y comprobar si les funciona en la práctica; les gusta tomar decisiones y resolver problemas de una manera más practica e inmediata” (p. 195).

Rodríguez (2018) indica que a estas personas “les agrada entender el valor de lo que aprenden, para luego ponerlas en práctica; mostrando interés hacia los hechos, resultados e innovación, siendo hábiles en descubrir y solucionar problemas” (p. 5)



Se considera los siguientes indicadores:

**a) Prácticas**

Jaramillo (2022) indica que el término de la expresión puede entenderse como una labor corriente que se observa en el quehacer educativo; sin embargo, involucra un proceso y un espacio específico para llevarse a cabo. Base este concepto, Ospina y Montoya (2017) afirman lo siguiente: Otra de las características de las prácticas educativas está emparentada con el fin u objetivos.

**b) Técnicas**

Estas técnicas de aprendizaje son métodos y recursos que los estudiantes utilizan para lograr un aprendizaje o recordar alguna información importante. Las técnicas permiten que el niño pueda captar claramente lo que desea aprender y plasme un proceso de memoria cognitiva.

**c) Simulación**

La simulación se fundamenta en situar a un estudiante en un entorno que imite algunos aspectos de la realidad y en establecer en ese entorno situaciones, problemas, similares en donde él deberá enfrentar con sujetos sanos o enfermos, de manera autónomo, durante las diversas estancias.

Orozco et al., (2020) indican que el uso de la simulación en los procesos educativos de las Ciencias Médicas constituye un método de enseñanza y de aprendizaje efectivo para lograr en nuestros educandos el desarrollo de un conjunto de habilidades que posibiliten alcanzar modos de actuación.



### **3.2.4 Educación intercultural**

#### **3.2.4.1 La interculturalidad**

Colque (2022) la interculturalidad es uno de los pilares principales que orienta la gestión curricular desde las bases y fines, así como desde los grandes objetivos históricos del Perú. Esto responde a la heterogeneidad sociocultural del país, permitiendo de esta manera a las poblaciones originarias y ciudadinas reforzar su identidad y autoestima, para que a través de ella se establezca el diálogo democrático intercultural e interétnico, de sobrevivencia, consolidación y desarrollo armónico de las diversas nacionalidades existentes en el país; buscando de esta manera la comunicación e interrelación permanente, la igualdad de condiciones, posibilidades y oportunidades entre los diferentes actores sociales.

Por tanto, la educación intercultural debe favorecer la igualdad nacional, respetando y valorando las diversidades culturales y lingüísticas de los habitantes de nuestro país.

#### **3.2.4.2 La educación intercultural**

UNESCO (2006) manifiesta que la educación “es el instrumento del desarrollo integral de la persona humana y de su socialización” (p. 12). Acto que consiste en instruir, educar a la persona mediante un proceso educativo para fortalecer habilidades y valores.

Chuayffet y Chemor (2014) definen a la interculturalidad como “un proceso de conocimiento, reconocimiento, valoración y aprecio de diversas culturas, étnica y lingüística” (p. 22).

Porras y Arévalo (2010) lo definen como una educación para la igualdad y la justicia social (p. 27). Es decir, que comprende las diferentes culturas, clase social, género, edad, para construir una sociedad democrática, plural y tolerante.





Aguado y Mata (2017) fundamentan que “es una perspectiva, que permite comprender lo que pensamos, decimos y hacemos, en relación con la diversidad cultural desde la asunción de un compromiso por la equidad y la justicia social” (p. 2).

### 3.2.5 Pilares de la educación intercultural

Arbeláez (2017) señala tres pilares de la interculturalidad, “a través de un proceso de educación y formación, como una competencia transversal, dinámica que articulan los saberes” (p. 2):

- **Cultura del reconocimiento.** Este pilar trata de la multiculturalidad” “que lo establece como una riqueza y aceptación de la diversidad; es decir se acepta las atribuciones en lo cultural, social y político” (Arbeláez, 2017, p. 9). Este pilar enseña a respetar, escuchar, comprender a otra persona en su natural identidad, comprendiendo su diversidad social y cultural donde vive.
- **Ética para la ciudadanía.** Arbeláez (2017) señala que la ética “es un conjunto de acciones, comportamientos que están mediados por valores que se da en la sociedad, ya sea a nivel intelectual, moral y religioso; en fin, es una cualidad que genera diferencias del uno con el otro, propiciando respeto” (p. 10).
- **Desarrollo de la competencia comunicativa intercultural.** “se trata de un conocimiento complejo, considerado como un acto social intencional, que esta mediado por conductas liberadas de prejuicios” (Arbeláez, 2017, p. 10). Es decir, es una competencia que busca generar vínculos, regulando conductas y emociones que cada persona tiene.

### 3.2.6 Estrategia para fomentar actitudes de la educación intercultural

Flores y Uscamayta (2024) señala que, “en la formación de los niños se debe fomentar actitudes positivas que enmarquen una educación intercultural



favorable, donde se pueda seguir forjando año tras año” (p. 14). Señala 4 estrategias:

- a) **Educación bilingüe como pilar de la interculturalidad.** Flores y Uscamayta (2024) indican que “en el sistema educativo peruano, la enseñanza del idioma materno del estudiante no solo facilita la comunicación efectiva y significativa, sino también promueve aprendizajes más completos y a valorar cada cultura” (p. 23). Esta estrategia permite a que cada estudiante se reconozca por su identidad cultural como un valor agregado.
- b) **Estrategia educativa Aprendo en casa.** MINEDU lanzó esta estrategia “a fin de preservar y mantener la continuidad educativa en caso de situaciones de emergencia, siendo este un componente esencial que permite conocer la diversidad cultural y lingüística” (Flores & Uscamayta, 2024, p. 24). A su vez esta reforma permitió la inclusión, incorporando materiales en idiomas nativos para que los niños pudieran aprender de manera remota.
- c) **Prácticas exitosas de aprendizaje colaborativo e intercultural.** “Es una estrategia que permite fomentar el respeto, la valoración, y la inclusión de la diversidad cultural y lingüística en las aulas; así como la destacada acción de aplicación de narraciones bilingües, que han sido emergidas como prácticas de lengua nativas” (Flores & Uscamayta, 2024, p. 25).

Por su parte en la investigación de Miguel (2018) también se menciona las siguientes estrategias, que hacen fomentar las actitudes positivas.

- a) **Estrategias emocionales y socioafectivas.** “Es una actividad que conlleva a una participación activa, ejercitar el diálogo y uso de razón” (p. 15). Es decir, hacer el esfuerzo por mantenerse en el lugar del otro. El autor manifiesta que esta estrategia engloba acciones como:



- **Clarificación de valores.** Consiste en la identificación de valores de cada persona, el cual permite reflexionar a cada uno las cualidades que posee.
- **Comprensión crítica.** Una actividad que el docente asigna a los estudiantes, a fin de que cada uno o en grupo pueda solucionar conflictos bajo casuísticas.
- **Discusión de dilemas morales.** Consiste en una actividad donde el docente pone una problemática donde la discuten, tratando de dar muchas alternativas de solución.

b) **Estrategias cooperativas:** Miguel (2018) señala que “suele ser muy importante para trabajar la integración social, adquirir conocimientos y aprender a trabajar en grupo” (p. 16). Una actividad que busca que el uno aprenda del otro, bajo sus cualidades; en esta estrategia se muestra las siguientes acciones:

- **Consejos o asambleas de clase.** Espacio donde se permite explicar las situaciones suscitadas durante las clases.
- **Distribución de responsabilidades.** Una actividad por medio del cual se asigna responsabilidad a cada estudiante para que pueda estar ocupado en algo.
- **Elaboración de leyes o reglas.** Se realizan a fin de regular ciertas conductas inadecuadas dentro del aula.

### 3.2.7 Actitudes de la educación intercultural

Ruiz (2011) señala que el proceso de aprendizaje del modelo intercultural, debe promover el desarrollo de valores y actitudes; donde el encuentro de diversidad de culturas brinda a los estudiantes oportunidades de mantener una actitud



abierta, con empatía, que pueda entender, responder y actuar según la cultura de su entorno.

La misma que señala, que el modelo de educación intercultural debe conjeturar un proceso continuo de enfoque holístico que inquiete a todas las educaciones, un enfoque inclusivo que evoca una educación para todos, de distinguir la diversidad como un valor, transformar la escuela para conseguir una educación de calidad con un enfoque transformador.

Sánchez y Gonzáles (2021) por su parte, señalan “que las actitudes se suelen poner en juego cuando se trata de diferentes culturas” (p. 6). Por ello, lo clasifica de la siguiente manera:

- **Etnocentrismo:** “Consiste en acercarse a otras culturas analizando cada uno nuestra propia cultura en la que vivimos, es decir nos colocamos las gafas de nuestra cultura para ver las otra” (Sánchez & Gonzáles, 2021, p. 6).
- **Relativismo cultural:** “Es la actitud que plantea el conocimiento y análisis de diversas culturas desde sus propios valores culturales, estableciendo igualdad entre todos” (Sánchez & Gonzáles 2021, p. 7). Este tipo de actitud se basa en el respeto a las culturas.
- **Interculturalismo:** Sánchez y Gonzáles (2021) “actitud que parte del respeto a otras culturas, que va en busca de la igualdad, permitiendo analizar cada cultura” (p. 10).

Así mismo, menciona que para seguir manteniendo una actitud intercultural se debe actuar con prudencia, paciencia, respeto, cortesía, educación, discreción, y actitud comunicativa.



### 3.2.8 Dimensiones de educación intercultural

Para la segunda variable se consideran las siguientes dimensiones: competencia intercultural, equidad en inclusión social, diferencias individuales y reforma del currículo.

#### 3.2.8.1 Competencia intercultural

UNESCO (2017) Indica que “consiste en obtener un adecuado y principal conocimiento sobre diferentes culturas específicas, así como el discernimiento general de múltiples cuestiones que surgen de diferentes miembros culturales” (p. 20).

Esta dimensión se considera como la expresión; donde se producen discursos y comportamientos significativos que permitan ver el contexto de manera relevante. Un contexto que enmarca la manera de cómo se interpreta el lenguaje el comportamiento.

- **Identidad cultural**

Núñez y Alba (2021) La identidad cultural refiere al conjunto de valores, ideologías y costumbres que hacen reconocernos como parte de una comunidad. Tener una identidad cultural ayuda a reconocer al otro, lo que incentiva la curiosidad por otras culturas y fomenta la creatividad.

Nuestra cultura es una parte integral en el desarrollo, ayuda a distinguirnos de otros grupos sociales dando un sentido de riqueza con nuestro entorno.

- **Religión**

La religión es indispensable para muchas sociedades, ya que permite a los niños aprender la ética y resolver cuestiones concernientes con la vida y la muerte, las relaciones entre las personas y su lugar en el mundo y nociones de lo bueno y lo malo.



Por eso, la propia convención continúa diciendo (art.14.2): Los Estados respetarán los derechos y deberes de los padres y, en su caso, de los representantes legales, de guiar al niño en el ejercicio de su derecho de modo conforme a la evolución de sus facultades. (Navarro, 2017, p. 4)

- **Identidad familiar**

Conjunto de características, normas, patrones, costumbres, valores que definen la idiosincrasia y la tradición de la familia, que permiten diferenciarla de las demás (Peña, 2021). La familia es esencial en su condición primaria en la formación del ser social, tanto para la formación del individuo como para la sociedad a la cual él pertenece, mediante el proceso de asimilación y reproducción de los sistemas de valores y normas socialmente aceptados, proceso en el cual la familia desempeña el papel predominante. Las interconexiones que en ella se dan son condición exclusiva de ese grupo familiar que inicia la socialización del niño/a mediante las relaciones que establecen sus miembros y donde se cumple una variedad de roles, los que posteriormente se expresan también en la sociedad.

- **Idioma**

El idioma es el instrumento de comunicación más importante que poseemos los seres humanos ya que es el principal medio de información y transmisión de la cultura y por ello su adecuado desarrollo es fundamental en la estructuración del pensamiento y la acción del niño.

El desarrollo del lenguaje supone un proceso complejo de trabajo por parte del niño, que precisa al mismo tiempo de la estimulación del entorno. El lenguaje tiene una estructura que le es propia y que es la clave de la estructuración del pensamiento, como



consecuencia de nuestra acción; y en el desarrollo de nuestro alumnado pueden influir considerablemente las dificultades o carencias que tenga en el lenguaje.

### 3.2.8.2 Equidad e inclusión social

“Se refiere a que cada nación debe contribuir un proceso exhaustivo y continuo para la restauración de un orden económico y social, que permita y contribuya a la plena realización de la persona humana” (Muñoz & Barrantes, 2016, p. 23).

Es decir, considerar a todos los individuos sin ninguna distinción como raza, sexo, nacionalidad, condición social; que cada quien tiene su derecho al bienestar material con enfoques de libertad, dignidad, igualdad de oportunidades y seguridad económica.

#### a) Educación inclusiva

La educación inclusiva es un tema fundamental que se ha venido trabajando desde hace congruentemente pocos años en el Perú, sin embargo, en otros países se viene ejecutando desde hace muchos años atrás. Por ello esta investigación busca dar a conocer todos aquellos elementos que son necesarios para lograr una inclusión adecuada de los niños, tomando como centro al niño, reconociéndolo como un ser humano íntegro que aprende a convivir e interactuar con su medio y no solo aprende conceptos.

“Debemos de tomar en cuenta el respeto a la diversidad que debe darse en el aula, porque las experiencias de convivencia se comparten con diferentes personas, como pueden ser los niños con necesidades especiales o simplemente con niños regulares.” (Calderón, 2012, p. 43).

Muchos programas preescolares incluyen en sus clases a niños que tienen necesidades especiales. La educación inclusiva en la etapa



inicial se establece en un principio de cambio, acogida según hechos en materia de una educación inclusiva, vista como un principio que aporta hacia la calidad educativa (Ainscow & Booth, 2015). “Se plantea a partir de tratados, convenciones, declaraciones y movimientos, los acontecimientos descritos se dirigen hacia un servicio educativo que busca cada vez desarrollar su cobertura y lograr aprendizajes en cada uno de los alumnos del nivel inicial” (Delgado et al., 2021).

**b) Cambio social**

Ollarves et al. (2018) manifiesta que el progreso adecuado de habilidades sociales le permite al niño no solo establecer amistades, sino también, a controlar la frustración, aprender y reconocer su entorno, comprender y expresar emociones, tolerar cambios en su entorno y seguir reglas.

En la actualidad la sociedad conlleva a difundir informaciones con tecnologías avanzadas y eficazmente actualizadas. Los medios de comunicación cada vez más rápidos, sencillos, globales y móviles, los cuales funcionan a través de los siguientes dispositivos tecnológicos como: computadoras, teléfonos, celulares, tablets y laptops, que avivadamente acceden a Internet, a través de las tecnologías de información y comunicación (TIC) van moldeando el aprendizaje de los niños ya que en gran mayoría de la educación preescolar la tecnología ha invadido la mente de los niños.

**c) Conciencia fonológica**

Es una habilidad metalingüística, que sumerge a los niños en el sistema fonológico a través de las funciones de las palabras, rimas, sílabas y fonemas, incluidas sus combinaciones sonoras. La lectura debe ser instruida y practicada, como un acto de construcción de significados con un propósito claro para el estudiante.





**d) Equidad**

Camacho y Watson (2018) La educación inicial se caracteriza por su naturaleza y flexibilidad, en este nivel educativo la construcción de espacios propicios para promover y construir relaciones justas entre los niños, conscientes de las normas culturales que definen los estereotipos de género; por lo tanto, es trascendental que el asunto del género sea objeto de estudio para desdoblar prácticas educativas de inclusión.

**3.2.8.3 Diferencias individuales**

“Evoca al estudio de las diferencias entre las personas, por qué somos diferentes, cuyos comportamientos varían de acuerdo al temperamento, nivel de inteligencia provisión de prevenir trastornos mentales” (Jayme, 2009, p. 75).

Es un proceso de construcción del conocimiento. Lograr esto requiere habilidades mentales que se desarrollan a lo largo de muchos años, como la memoria, la atención, el lenguaje, la creatividad y la planificación las cuales reciben el nombre de habilidades cognitivas.

**a) Diferencias cognitivas**

Es un proceso de creación de conocimientos, la memoria, la atención, el lenguaje, la creatividad y la planificación cogen el nombre de habilidades cognitivas, estas habilidades acceden al ser humano a varias capacidades mentales que se desarrollan a lo largo de muchos años, estas son: conocer, pensar, almacenar información, organizarla y transformarla hasta generar nuevos productos, el pensamiento de los niños experimenta una gran evolución.

**b) Habilidades especiales**

La discapacidad como inherente a la persona y se coloca el análisis en los entornos inadecuados y las actitudes sociales hostiles que



agudizan la discapacidad. En otras palabras, la mirada deja de posarse en la persona para situarse en las diversas barreras (físicas, económicas, políticas y sociales) construidas en los contextos, donde se acentúan las limitaciones y las convierten en discapacidad.

**c) Desarrollo motor**

Desde los reflejos neonatales hasta escribir oraciones, el desarrollo motor en niños de 0 a 5 años es una etapa de evolución y aprendizaje permanente, tanto para ellos como para sus padres. En ese período, una serie de cambios en la motricidad permiten la coordinación de huesos, músculos, tendones y nervios.

**3.2.8.4 Reforma del currículo**

Chuayffet y Chemor (2014) “comprende a diversas formas de organización y selección de conocimientos, habilidades, destrezas y valores para conformar un programa de estudios” (p. 33). Esta dimensión repercute en el desarrollo de conocimientos, para que los estudiantes asuman y reconozcan diversos contextos del aprendizaje.

En la educación de los niños de educación inicial, hubo la urgente necesidad de elaborar cambios educativos de calidad, de equidad y de pertinencia en el ámbito social, cultural y lingüístico de un país diverso. De esta manera, los Institutos Nacionales de Salud en transformación orientan su accionar hacia el desarrollo de procesos de formación relevantes, actualizados y democráticos para que los docentes respondan a las necesidades de aprendizaje de los educandos y demandas educativas regionales que la formación docente tradicional dejó de lado (Colque, 2022, p. 41).

• **Interacción social en el aula**

Colque (2022) estas relaciones se refieren, por un lado, a las diferentes formas de atención y desplazamiento del docente en los



grupos de aprendizaje de los estudiantes, y, por otro lado, a la participación de los estudiantes en el aula. Si observamos con detenimiento las acciones de interacción social, por un lado, reflejan una posición asimétrica entre los dos protagonistas del acto educativo.

El lenguaje es un componente fundamental en las escuelas y aulas, son entornos lingüísticos sumamente influyentes, los alumnos se enfrentan con el lenguaje casi todo el día, con la lengua hablada del profesor, de los otros alumnos y con la lengua escrita de los libros (Stubbs, 2018, p. 12).

- **Construcción del conocimiento**

La construcción del conocimiento se argumenta en una continuidad evolutiva, antigénica y filogénica con distintos tipos de aprendizaje, desde los procesos mentales (García, 2009). La educación al tener aspectos exigentes, múltiples, crecientes, complejas y contradictorias; requiere ofrecer criterios característicos de valores, objetivos y metas que guíen el rumbo del proyecto de aprendizaje y desarrollo personal.

- **Sesgo en la información**

Es cuando la recopilación de información presenta errores e inconsistencias para una investigación, que podría generar confusión; al respecto González et al, (2012) propone que la indagación conseguida por los grupos sujetos expuestos y no expuestos deben ser confrontables, para que se vea la discrepancia en la calidad de información que concurre entre los grupos.

- **Recursos y medios de comunicación**

Los recursos didácticos son mecanismos activos en todo proceso encaminado al desarrollo de aprendizaje, y el medio es un instrumento mediante el cual transcurre la comunicación; es decir,



“son elementos materiales que inciden en la impartición de la educación, que afectan claramente a la comunicación entre maestros y estudiantes” (Bravo, 2004, p. 113).

- **Clima y cultura escolar.**

“Se refiere al conjunto de prácticas y valores que se viven y comparten diariamente en las escuelas; es decir, las formas de relación y de comunicación que dominen en la educación” (Chuayffet, 2014, p. 47).

### 3.3 Marco conceptual

- a) Contexto educativo.** “Espacio educativo y/o ambiente donde las personas descubren a través de interacciones, nuevos aprendizajes, valores y actitudes, para formarse y entender al contexto” (Leiva & Olivencia, 2017, p. 54).
- b) Cultura.** “Modo de vida, comportamientos desarrollados por un grupo de personas, que son transmitidos de generación en generación” (Chuayffet & Chemor, 2014, p. 17).
- c) Dificultades escolares.** “Las grandes diferencias con respecto a las que se produce en el sistema educativo, ya sea por los recursos económicos y educativos, hace que algunos muestren carencias, en la integración de enseñanza” (Leiva & Olivencia, 2017, p. 2).
- d) Diversidad cultural.** “Se centra en la necesidad del intercambio cultural equilibrado de bienes y servicios entre los estados y/o las culturas, que evoca a una multiplicidad de expresiones y manifestaciones culturales” (Vargas & Hernandez, 2008, p. 13).
- e) Educación intercultural.** “Es una guía educativa y una manera de comprender la educación que supone un proceso permanente de interacción e intercambio de culturas” (Ruiz & Cabezas, 2011, p. 18).
- f) Estilos de aprendizaje.** “Manera en que aprendemos, y el modo en que cada uno emplea métodos o conjunto de estrategias, de acuerdo al desarrollo y



preferencia de aprendizaje” (Dirección General de Secretaría Educativa, 2018, p. 34).



## **CAPÍTULO IV METODOLOGÍA**

### **4.1 Tipo y nivel de investigación**

#### **4.1.1 Tipo de investigación**

La presente investigación es básica, ya que sólo busca investigar la realidad para generar, ampliar y profundizar conocimientos respecto a los estilos de aprendizaje y la educación intercultural.

Donde recibe el nombre de pura, porque no está interesada por un objetivo crematístico, su motivación es la simple curiosidad, el inmenso gozo de descubrir nuevos conocimientos, y básica porque sirve de cimiento para el desarrollo de la investigación aplicada (Ñaupas, et al., p. 133).

#### **4.1.2 Nivel de investigación**

En la presente investigación el nivel es correlacional, cuya finalidad fue conocer la relación que existe entre las variables de estudio y recopilar datos e informaciones para probar hipótesis o responder preguntas concernientes a la situación de los sujetos de estudio (Ñaupas et al. 2018, p. 134). El presente estudio fue de nivel correlacional, con el propósito de conocer la relación existente entre los estilos de aprendizaje y la educación intercultural en instituciones educativas del nivel inicial.

### **4.2 Diseño de investigación**

La investigación fue de diseño no experimental, ya que la información que se recabó fue obtenida en un tiempo determinado y sobre una muestra de participantes determinada; no existe manipulación de ninguna de las variables, se observan y analizan fenómenos tal y como se dan en su contexto natural.



Por su lado Silvestre y Huamán (2019) sostienen que el diseño no experimental se manifiesta cuando las variables de investigación no sufren alteraciones en el proceso de investigación.

#### Figura 4

*Diseño de investigación*

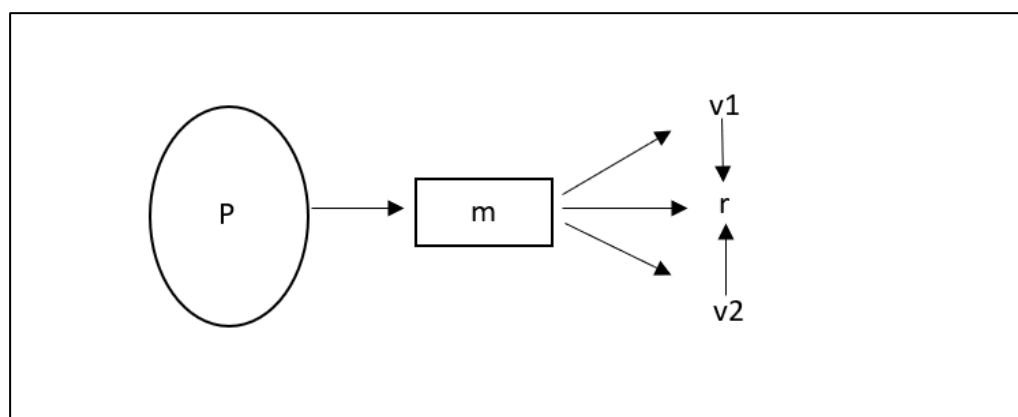

Nota. Flores. A (2019) Estilos de aprendizaje y desarrollo de proyectos.

Donde:

**V1:** Estilos de aprendizaje

**V2:** Educación intercultural

**r:** Relación entre ambas variables

Según Ñaupas et al, (2019) “En los diseños de investigación no experimental se utilizan una serie de símbolos que tienen una denotación que es importante conocer para leer los comprensivamente” (p. 365). En los diseños no experimentales:

**P:** Es la población

**m:** Es la muestra

**(r):** Es el coeficiente de correlación varemos.

### 4.3 Descripción ética en la investigación

La presente investigación se fortaleció y se respetó los principios y valores éticos, en el desarrollo de las dos variables, los aportes fueron argumentados, analizados, investigados con referencias bibliográficas de autores que hacen firmeza en el tema de la investigación respecto a los estilos de aprendizaje y la educación intercultural.



## 4.4 Población y muestra

### 4.4.1 Población

Tamayo (2023) manifiesta que la población comprende a la totalidad de un determinado fenómeno de estudio es decir a todos los implicados en la investigación dentro de un objeto de estudio.

En esta investigación la población fue constituida por 87 niños de 3 a 5 años de edad, matriculados de las 09 instituciones educativas de nivel Inicial del distrito de Cotaruse, los cuales son, Ángeles de Jesús, Santa Rosa, Sumaq Qoyllur, Nuestra Señora de las Nieves, María Inmaculada, Los Niños de los Andes, Quri Warma, María Montessori y Ccellopampa que estuvieron directamente inmersos con los estilos de aprendizaje y la educación intercultural en dicho espacio geográfico.



**Figura 5**

*Cantidad de niños de las instituciones educativas de educación inicial en el distrito de Cotaruse*

Ugel	Departamento	Provincia	Distrito	Centro Poblado	Cod. Modular	Nombre de la I.E.	Nivel	Total de estudiantes
Ugel Aymaraes	Apurímac	Aymaraes	Cotaruse	Promesa	1566967	921 Ángeles de Jesús	A2 – Inicial – Jardín	15
				Quillcaccasa	0725234	139 santa Rosa		9
				Pampamarca	0503383	57 Sumaq Qoyllur		29
				Cotaruse	0404483	55 nuestra señora de las Nieves		12
				Tоторa	0928069	229 María Inmaculada		2
				Lahualahua	1411685	739 los niños de los Andes		5
				Iscahuaca	1414390	749 Quri Warma		10
				Pisquicocha	1327998	659 María Montessori		3
Ccellopampa	1315506	675	2					
<b>TOTAL</b>								<b>87</b>

*Nota.* Datos obtenidos de la Ugel de Aymaraes 2024.

#### 4.4.2 Muestra

Sucasaire (2022) considera que la muestra “es una pequeña suma representativa de la población que presenta características como representatividad cuantitativa y cualitativa, los cuales deben guardar características generales y específicas de la población en la cual se realiza el estudio” (p. 25).

La muestra de la presente indagación estuvo constituida por 71 niños de 3 a 5 años de las 09 instituciones educativas de nivel inicial del distrito de Cotaruse que fueron seleccionadas mediante una muestra representativa y todos los datos fueron seleccionados de manera aleatoria.

$$n = \frac{z^2 * p * q * N}{e^2 * (N - 1) + Z^2 * p * q}$$

Donde:

- **Z:** Es una constante que depende del nivel de confianza que se le asigne a la investigación, a este caso 1.96 (nivel de confianza de 0.95%).
- **P:** Proporción de la población que cuenta con la característica = 0,50
- **Q:** Es la proporción que no poseen esa característica, es decir 1-p en este caso Q = 0,50
- **E:** Error muestral deseado (5%) = 0,05
- **N:** Tamaño de la población = 87
- **n:** muestra = 71 niños

Ajustando la muestra:

$$n = \frac{1.96^2 * 0.50 * 0.50 * 87}{0.05^2 * (87 - 1) + 1.96^2 * 0.50 * 0.50} = 71$$

#### 4.4.3 Unidad de análisis

La unidad de análisis de la investigación estuvo constituida por los niños y niñas de las nueve Instituciones educativas de nivel inicial del distrito de Cotaruse, Aymaraes, Apurímac.



## 4.5 Procedimiento

El procedimiento se realizó de la siguiente manera:

- En primer lugar, se solicitó permiso a la Ugel Aymaraes para realizar el estudio en las instituciones de nivel inicial en el distrito de Cotaruse.
- Posteriormente se realizó la ficha de observación, para obtener información y conocimiento suficiente del objeto de estudio.
- Seguidamente se elaboró el instrumento respectivo para la observación, elaborando la ficha de observación, el cual fue debidamente validado por juicio de expertos con un porcentaje de 84%.
- Luego se realizó la prueba de confiabilidad, siendo para la variable estilos de aprendizaje un valor de ,743 y para la variable educación intercultural fue de 0,838 obteniéndose una confiabilidad alta.
- Para obtener los resultados requeridos se procedió aplicar el instrumento respectivo, pasando a tabular y baremar en el Excel para agrupar los datos en variables y dimensiones.
- Seguidamente se pasó los datos al software del SPSS para determinar los resultados a nivel descriptivo y a nivel inferencial
- Todo este proceso se realizó en tres meses desde la formulación de el cuestionario y la obtención de los resultados, dicha actividad se inició en el mes de julio y se culmina en el mes de diciembre del 2024.

## 4.6 Técnicas e instrumentos

### 4.6.1 Técnicas

Arias (2021) la observación: “Es una técnica que radica en visualizar o captar mediante la vista, en forma metodológica, cualquier hecho, fenómeno o situación que se origine en la naturaleza o en la sociedad, en función de unos objetivos de investigación preestablecidos” (p. 70). En este caso se realizará una observación partícipe, donde el investigador pasa a formar parte de la población o medio donde se desarrolla el estudio.

En el presente trabajo de investigación se utilizó la técnica de la observación estructurada escalar para la recolección de datos sobre las variables de estilos



de aprendizaje y educación intercultural en instituciones educativas de nivel inicial de Cotaruse. Así mismo, para la respectiva verificación de confiabilidad del instrumento se eligió el multiplicador alfa de Cronbach, que permitió evaluar y probar la correspondencia de las variables en estudio.

#### 4.6.2 Instrumentos de la investigación

Arias (2021) afirma que “el instrumento es el mecanismo que utiliza el investigador para obtener la información de la muestra seleccionada” (p. 72). En este caso el instrumento de la observación será el instrumento prediseñado como es la lista de frecuencias y escalas de estimación, que busca medir como el sujeto u objeto manifiesta una situación o conducta.

#### 4.6.3 Validez del instrumento

Para la validación de instrumento en base a expertos, se consideró las siguientes ponderaciones, de acuerdo al formato de validación.

**Tabla 2**

*Validez del instrumento*

Nº	Nombres y Apellidos	Grado	Resultados
1	José Santos Inca Cahuana	Magister	28
2	Belén Cabrera Navarrete	Doctora	29
3	Jenny Ríos Navío	Doctora	27

#### 4.6.4 Confiabilidad del instrumento

**Tabla 3**

*Confiabilidad de la variable estilos de aprendizaje*

Estadísticas de fiabilidad	
Alfa de Cronbach	N de elementos
,743	19

De acuerdo a los resultados alcanzados mediante el coeficiente de fiabilidad, de los 19 ítems de la variable estilos de aprendizaje, se puede demostrar que



tiene un coeficiente de 0,743 lo que demuestra que existe una fiabilidad muy alta.

**Tabla 4**

*Confiabilidad de la variable educación intercultural*

Estadísticas de fiabilidad	
Alfa de Cronbach	Nº de elementos
,838	16

De acuerdo a los resultados observados en la tabla 4, de un total de 16 ítems, con las que cuenta la variable educación intercultural, se obtuvo un coeficiente de fiabilidad de 0,838 lo que demuestra una fiabilidad alta.

#### 4.7 Análisis estadístico

Para la validación del instrumento se hizo uso del Coeficiente de correlación de Rho de Spearman, el cual “muestra el grado en que la variación o cambios en los rangos de alguna de las variables esté coherente con las variaciones de la otra variable” (Padua, 2018, p. 26).

**Coeficiente de correlación de Rho de Spearman (rs):** para Hernández et al., (2014) este coeficiente de correlación: “Se simboliza por Rs, que es una medida de correlación para variables en un nivel de medición ordinal, de tal modo que los individuos, casos o unidades de análisis de la muestra pueden establecerse por rangos; coeficiente usado para vincular estadísticamente escalas de tipo Likert” (p. 322).

**Tabla 5**

*Valoración de Rho de Spearman*

Rango	Nivel
0	Relación nula
± 0,00 a 0,19	Relación muy baja
± 0,20 a 0,39	Relación baja
± 0,40 a 0,59	Relación moderada
± 0,60 a 0,79	Relación alta
± 0,80 a 0,99	Relación muy alta



---

$\pm 1$	Relación perfecta
---------	-------------------

---

*Nota.* Mayorga (2022) Manual de Metodología de la investigación

Luego de haber realizado las observaciones y obtenida la información se procedió a aplicar las siguientes técnicas que permiten procesar los datos para alcanzar los resultados.

- **Excel:** Sirvió para tabular la información, agrupar los datos, clasificar de acuerdo a las variables y dimensiones señaladas por cada variable y luego exportar al SPSS.
- **Paquete Estadístico Statiscal Package For The Social Sciences SPSS:** En el cual se realizó las tablas de doble entrada donde permitió observar el comportamiento de las variables de estudio, también permitió realizar la descripción, análisis y contrastación de las hipótesis planteadas.



## CAPÍTULO V

### RESULTADOS Y DISCUSIONES

#### 5.1 Análisis de resultados

**Tabla 6**

*Frecuencia y porcentaje de la primera variable, estilos de aprendizaje*

		Frecuencia	Porcentaje
Válido	Nunca	39	54,9
	A veces	23	32,4
	Siempre	9	12,7
	<b>Total</b>	<b>71</b>	<b>100,0</b>

**Figura 6**

*Porcentaje de la primera variable, estilos de aprendizaje*

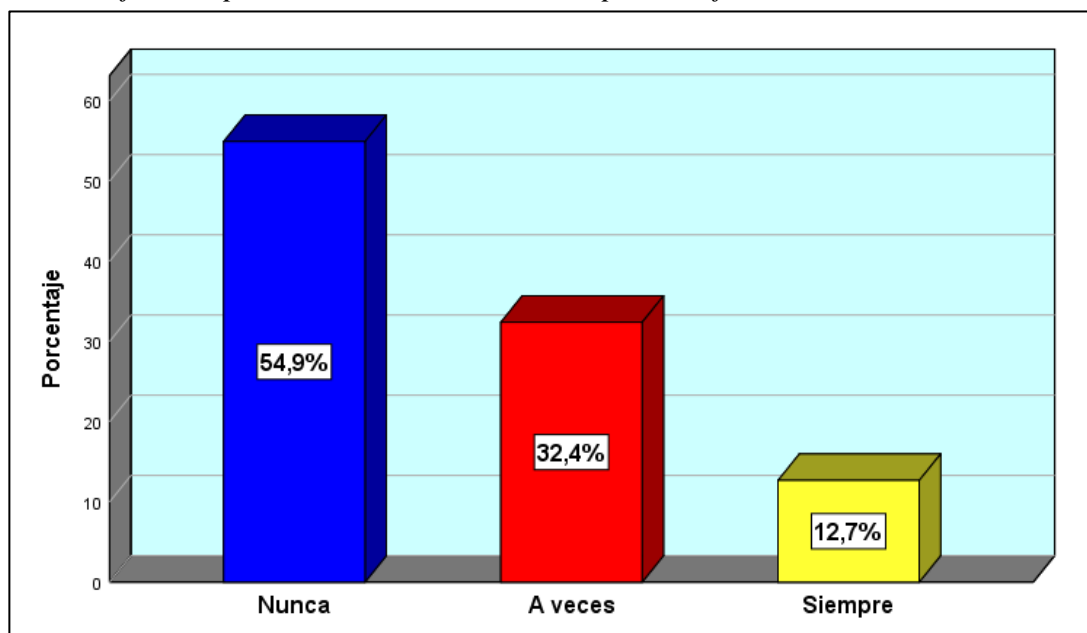

De la tabla 6 y figura 6 se puede observar, de una muestra aplicada a 71 niños de las instituciones educativas de nivel inicial del distrito de Cotaruse, provincia de Aymaraes, se observa que el 54.9% de los niños observados sostienen que los estilos de aprendizaje no se realizan nunca, mientras que el 32.4% afirman que los estilos de



aprendizaje se desarrollan a veces y un 12.7% de los niños demostraron que los estilos de aprendizaje se desarrollaron siempre. Por lo tanto, gran parte de los niños observados dan a entender que los estilos de aprendizaje no son adecuados o no se practican constantemente, por lo que la dirección general de adecuación por intermedio de la UGEL pueda fiscalizar y garantizar el cumplimiento y el desarrollo del aprendizaje activo, reflexivo, teórico y pragmático para el cumplimiento efectivo.

**Tabla 7**

*Frecuencia y porcentaje de la dimensión 1, aprendizaje activo*

		Frecuencia	Porcentaje
Válido	Nunca	33	46,5
	A veces	26	36,6
	Siempre	12	16,9
<b>Total</b>		<b>71</b>	<b>100,0</b>

**Figura 7**

*Porcentaje de la dimensión 1 aprendizaje activo*

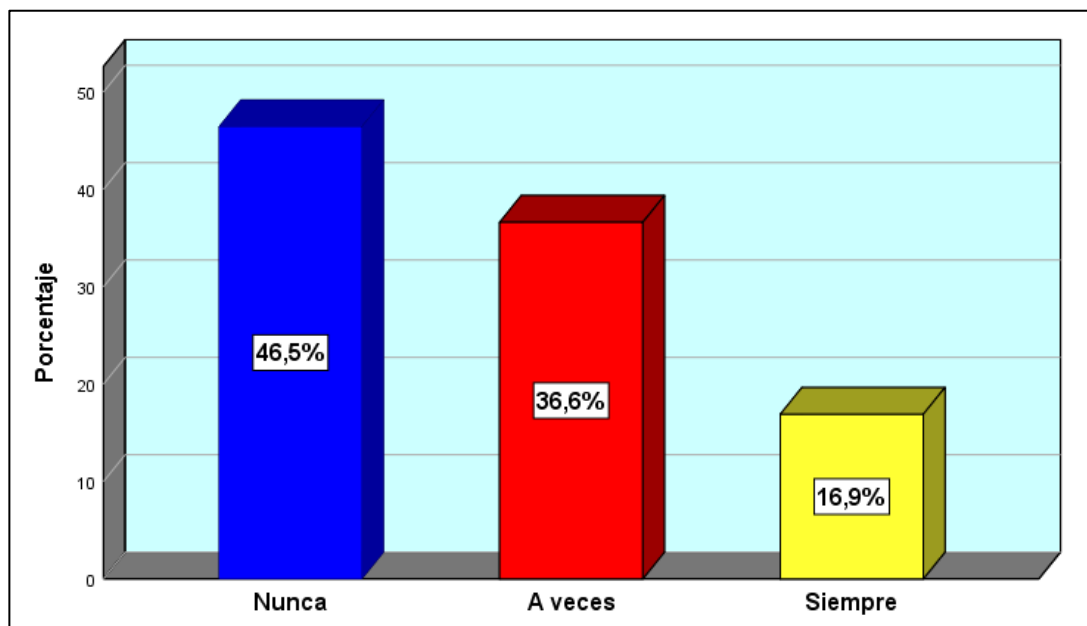

De la tabla 7 y figura 7 se aprecia de un total de 71 niños de las instituciones educativas de nivel inicial del distrito de Cotaruse, provincia de Aymaraes, se denota que el 46.5% de los niños observados indican que el aprendizaje activo se desarrolla solo a veces, seguidamente el 36.6% manifiestan que el aprendizaje activo no se desarrolla adecuadamente y el 16.9% sostienen que el aprendizaje activo se desarrolla siempre.





Por lo tanto, la mayoría de los niños observados sostienen que el aprendizaje activo no se desarrolla adecuadamente, por ello, los docentes deben de mejorar y crear nuevas estrategias de aprendizaje que permitan a los niños desarrollar sus habilidades cognitivas por medio de sus experiencias de los juegos y de la dramatización generando en ellos un aprendizaje más idóneo.

**Tabla 8**

*Frecuencia y porcentaje de la dimensión 2, aprendizaje reflexivo*

		Frecuencia	Porcentaje
Válido	Nunca	36	50,7
	A veces	24	33,8
	Siempre	11	15,5
<b>Total</b>		<b>71</b>	<b>100,0</b>

**Figura 8**

*Porcentaje de la dimensión 2 aprendizaje reflexivo*

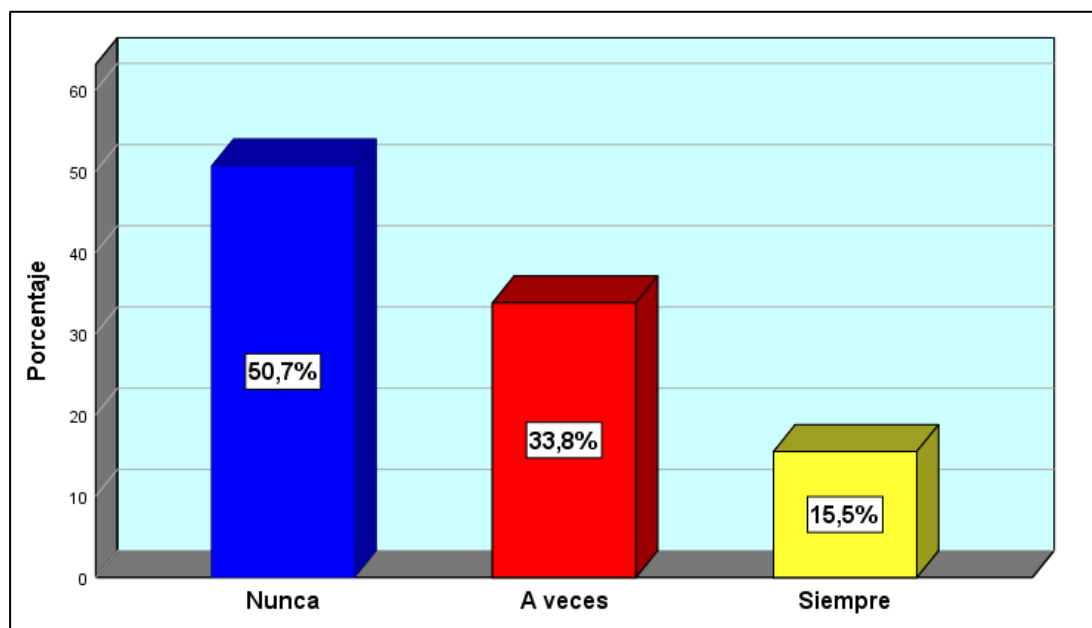

En la siguiente tabla 8 y figura 8, se puede apreciar que de un total de 71 niños observados de las instituciones educativas del nivel inicial del distrito Cotaruse, provincia de Aymaraes, 2024, se pudo obtener que el 50.7% de los observados sostienen que el aprendizaje reflexivo nunca se desarrolló adecuadamente, mientras que el 33.8% afirman que el aprendizaje reflexivo se desarrolló solo a veces y un

15.5% indican que el aprendizaje reflexivo siempre se desarrolló de manera afectiva. Por lo tanto, se determinó que el aprendizaje reflexivo, no es bueno o no se ejecutan con pertinencia en las instituciones educativas de nivel inicial, por lo que se debe mejorar las técnicas de leer y puedan intercambiar sus ideas y pensamientos con sus docentes y compañeros, también se debe fortalecer las técnicas de escuchar y prestara atención.

**Tabla 9**

*Frecuencia y porcentaje de la dimensión 3, aprendizaje teórico*

		Frecuencia	Porcentaje
Válido	Nunca	30	42,3
	A veces	29	40,8
	Siempre	12	16,9
	<b>Total</b>	<b>71</b>	<b>100,0</b>

**Figura 9**

*Porcentaje de la dimensión 3 aprendizaje teórico*

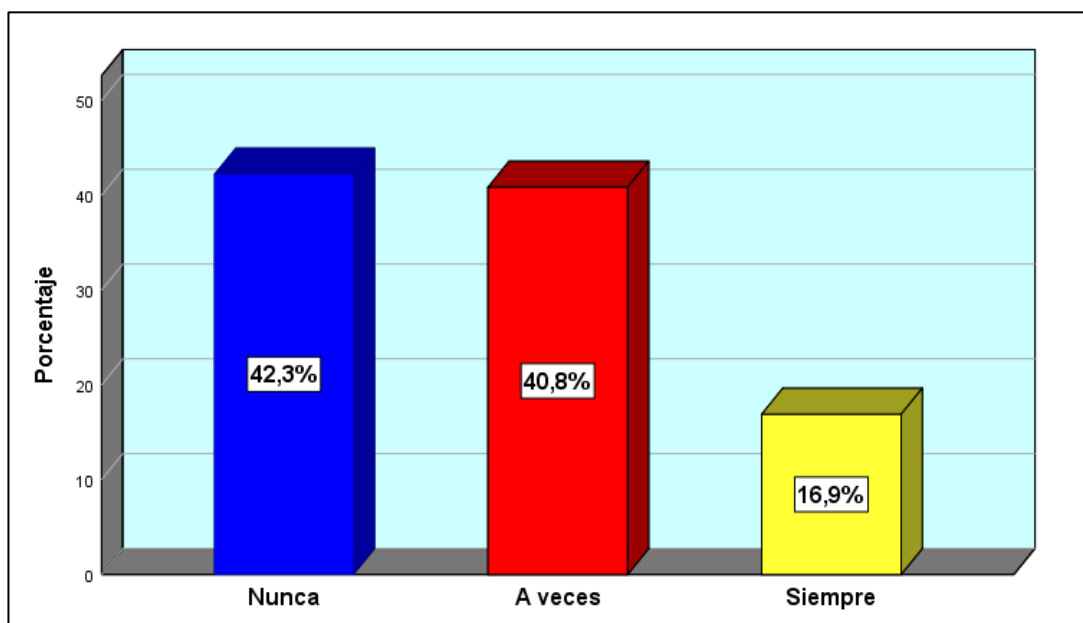

En la presente tabla 9 y figura 9 se muestra según los resultados obtenidos de 71 niños observados de las instituciones educativas del nivel inicial del distrito de Cotaruse, provincia Aymaraes, los resultados arrojan que el 42.3% de niños manifiestan que el aprendizaje teórico nunca se desarrolla adecuadamente, mientras que el 40.8% de los

observados sostienen que el aprendizaje teórico se desarrolla a veces, y un 16.9% manifiestan que el aprendizaje teórico siempre se desarrolla adecuadamente. Por lo tanto, se deduce que la mayoría de los niños afirman que el aprendizaje teórico es deficiente por lo que se debería mejorar los canales adecuados para transmitir información teórica para despertar el interés sobre los temas avanzados y resolver los problemas o ejercicios haciendo uso de la razón.

**Tabla 10**

*Frecuencia y porcentaje de la dimensión 4, aprendizaje pragmático*

		Frecuencia	Porcentaje
Válido	Nunca	33	46,5
	A veces	24	33,8
	Siempre	14	19,7
	<b>Total</b>	<b>71</b>	<b>100,0</b>

**Figura 10**

*Porcentaje de la dimensión 4, aprendizaje pragmático*

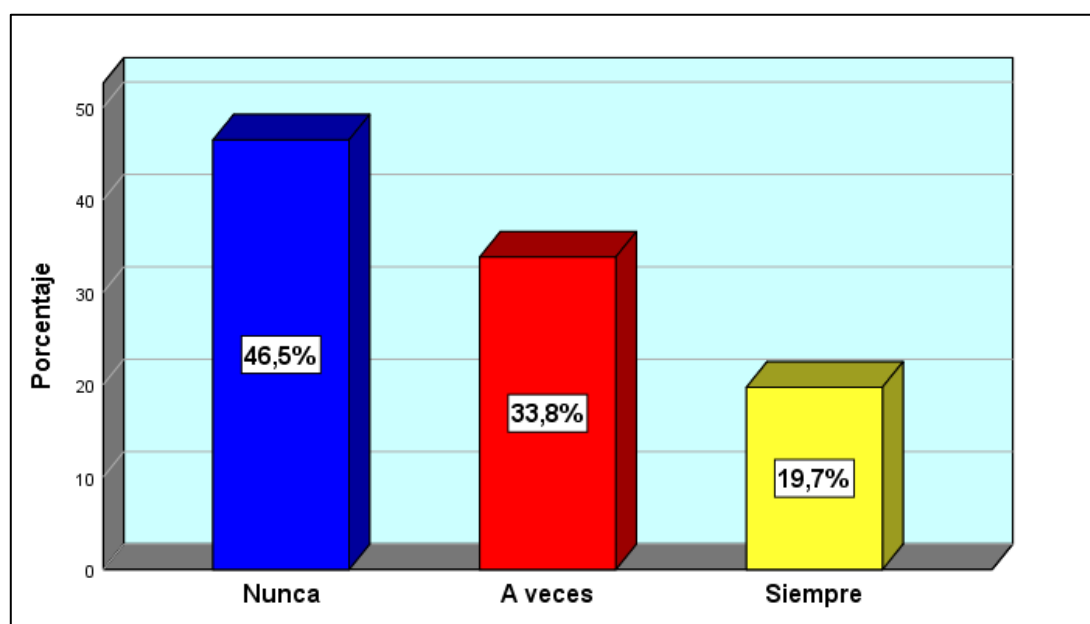

En la tabla 10 y figura 10 se puede observar que de un total de 71 niños observados de las instituciones educativas del nivel inicial del distrito de Cotaruse, provincia Aymaraes, los resultados, indican que el 46.5% de los observados resultan que el aprendizaje pragmático nunca se desarrolla de manera adecuada, seguido por el 33.8%



de niños indican que el aprendizaje pragmático se desarrolló solo a veces, y por último el 19.7% sostienen que el aprendizaje pragmático se desarrolla siempre. Por lo tanto, la mayor parte de los niños observados manifiestan que el aprendizaje pragmático no se desarrolla de manera eficiente, puesto que los aspectos prácticos no se reflejan en el aprendizaje de los niños para ello debería mejorar la práctica de las sesiones realizadas en casa, realizar simulaciones similares a los adoptados por los docentes.

**Tabla 11**

*Frecuencia y porcentaje de la segunda variable, educación intercultural*

		Frecuencia	Porcentaje
Válido	Nunca	28	39,4
	A veces	27	38,0
	Siempre	16	22,5
	<b>Total</b>	<b>71</b>	<b>100,0</b>

**Figura 11**

*Porcentaje de la segunda variable, educación intercultural*

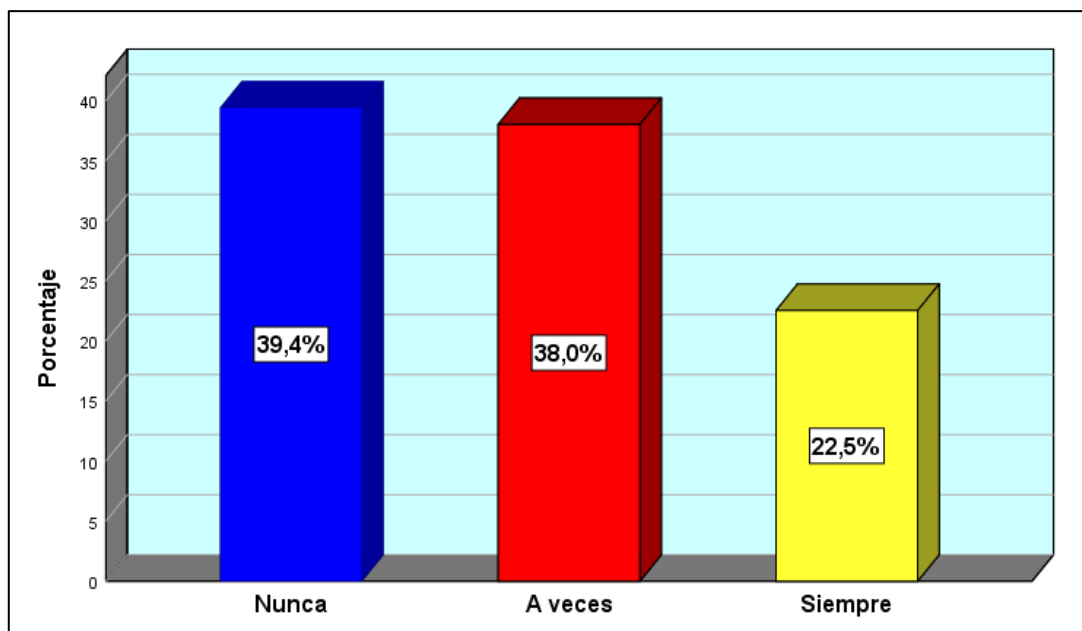

De la tabla 11 y figura 11 se puede denotar de un instrumento aplicado mediante una ficha de observación a 71 niños de las instituciones educativas del nivel inicial del distrito de Cotaruse, provincia Aymaraes, los resultados muestran que el 39.4% de los observados resultan que la educación intercultural nunca se realiza de manera

adecuada, seguido por un 38% de niños observados afirman que la educación intercultural a veces se realiza adecuadamente, mientras que el 22.5% de observados indican que la educación intercultural siempre se desarrolla adecuadamente. Por ende, con la gran parte de los niños observados se puede afirmar que la educación intercultural es una herramienta fundamental en la educación, puesto que no se está desarrollando adecuadamente en las instituciones educativas de nivel inicial de Cotaruse, para ello, se debe fortalecer las competencias interculturales, la equidad e inclusión social, eliminar las diferencias individuales y dar una reforma curricular para garantizar un aprendizaje de los niños.

**Tabla 12**

*Frecuencia y porcentaje de la dimensión 1, competencia intercultural*

		Frecuencia	Porcentaje
Válido	Nunca	33	46,5
	A veces	25	35,2
	Siempre	13	18,3
	<b>Total</b>	<b>71</b>	<b>100,0</b>

**Figura 12**

*Porcentaje de la dimensión 1 competencia intercultural.*

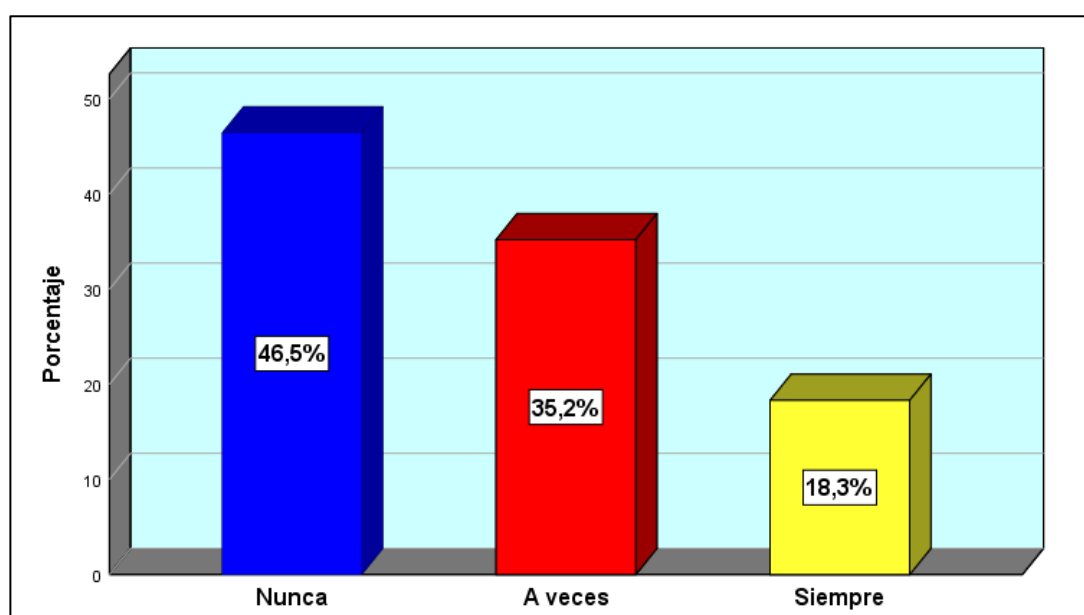

En la presenta tabla 12 y figura 12 se puede evidenciar de una muestra aplicada a 71 niños de las instituciones educativas del nivel inicial del distrito de Cotaruse, Aymaraes, 2024. El 46.5% de los observados opinan que las competencias interculturales se desarrollan a veces, seguido por un 35.2% de los niños encuestados manifiestan que las competencias interculturales nunca se desarrollan, mientras que el 18.3% indican que las competencias interculturales siempre se desarrollan. Por ende, mayoría de los niños observados dieron como resultado que las competencias interculturales se desarrollan de manera espontánea, por lo que el ministerio de educación por intermedio de las direcciones regionales de educación debe mejorar las competencias promoviendo la cultura, religión y fomentar una identidad con valores y principios.

**Tabla 13**

*Frecuencia y porcentaje de la dimensión 2, equidad e inclusión social*

		Frecuencia	Porcentaje
Válido	Nunca	29	40,8
	A veces	28	39,4
	Siempre	14	19,7
<b>Total</b>		<b>71</b>	<b>100,0</b>

**Figura 13**

*Porcentaje de la dimensión 2, equidad e inclusión social*

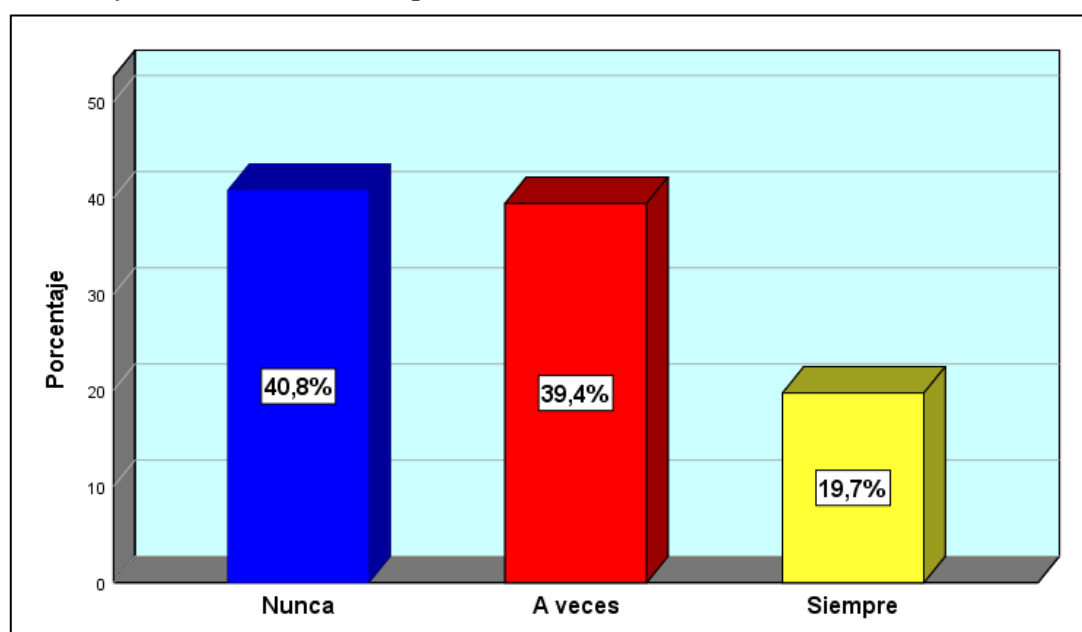

De la tabla 13 y figura 13 se puede observar de una muestra aplicada a 71 niños de las instituciones educativas del nivel inicial del distrito Cotaruse, provincia Aymaraes, 2024. Según los resultados arrojados el 40.8% de los niños observados mostraron que la equidad e inclusión social nunca se practican, mientras que el 39.4% de observados emanan que solo a veces se practica y el 19.7% de los niños indican que la equidad e inclusión social siempre se practica. Por lo que se deduce que la mayor parte de los niños afirman que la equidad e inclusión en las instituciones educativas de nivel inicial no suelen practicarse puesto que las los docentes y padres de familia deberían orientar a sus hijos con respeto adaptándose a los cambios sociales y respetando los principios de equidad y democracia permitiendo que todos y todas tengan iguales oportunidades.

**Tabla 14**

*Frecuencia y porcentaje de la dimensión 3, diferencias individuales*

		Frecuencia	Porcentaje
Válido	Nunca	24	33,8
	A veces	35	49,3
	Siempre	12	16,9
<b>Total</b>		<b>71</b>	<b>100,0</b>

**Figura 14**

*Porcentaje de la dimensión 3, diferencias individuales*

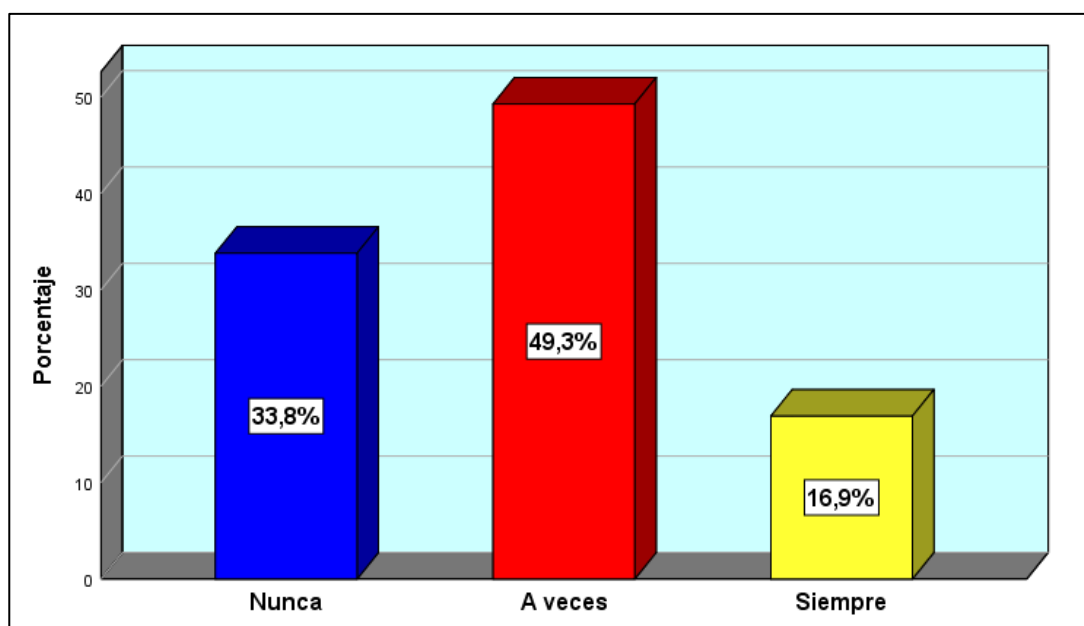

De la siguiente tabla 14 y figura 14 se puede describir de una muestra aplicado mediante la ficha de observación a 71 niños de las instituciones educativas de nivel inicial del distrito de Cotaruse, provincia Aymaraes, 2024. Los resultados muestran que el 33.8% de los niños manifiestan que las diferencias individuales nunca se mejoran, seguido por un 49.3% de observados responden que las diferencias individuales solo a veces se practican y el 16.9% de los estudiantes manifiestan que las diferencias individuales siempre existirán. Por lo tanto, mayoría de los observados sostienen que las diferencias individuales son muy frecuentes y son un problema muy común en las instituciones de nivel inicial en el distrito de Cotaruse, 2024, por ello, los niños deben mejorar en cuanto a la comprensión, respetar a sus compañeros con habilidades especiales y adoptar el aprendizaje motriz para tener un desarrollo intelectual mucho mejor.

**Tabla 15**

*Frecuencia y porcentaje de la dimensión 4, reforma del currículo*

		Frecuencia	Porcentaje
Válido	Nunca	38	53,5
	A veces	21	29,6
	Siempre	12	16,9
<b>Total</b>		<b>71</b>	<b>100,0</b>

**Figura 15**

*Porcentaje de la dimensión 4, reforma del currículo*

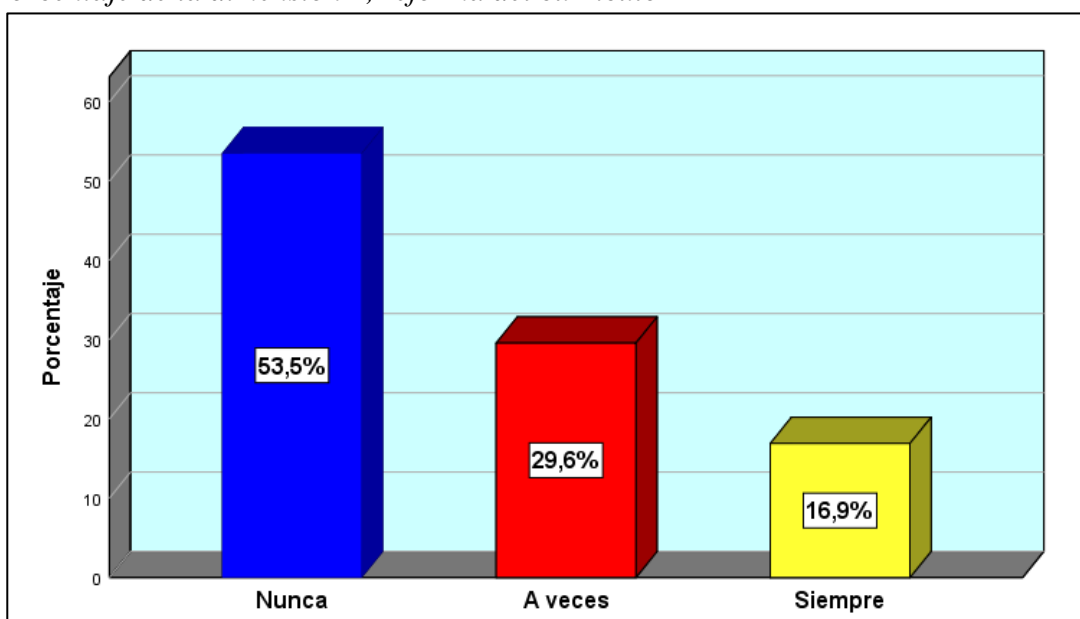



De la tabla 15 y figura 15, se puede apreciar que de una muestra aplicada a 71 niños observados de las instituciones educativas de nivel inicial del distrito Cotaruse, provincia Aymaraes, 2024. El 53.5% de los observados dieron como resultado respecto a la reforma del currículo y señalan que nunca hubo un cambio significativo en cuanto al currículo, mientras que 33.3% de los niños afirman que la reforma del currículo solo a veces o en proporciones mínimas se adoptan los cambios, mientras que el 22.2% de los observados manifiestan que siempre hay una mejora en cuanto al desempeño del currículo. Por ende, se deduce que la reforma del currículo es mala puesto que el actual plan de estudios no está con integración cultural y los conocimientos están fuera de la realidad de familias, para ello, el gobierno debería actualizar y modificar ciertos aspectos del plan curricular y adaptar de acuerdo a las realidades y no aplicar un solo currículo para todo el Perú en vista que existen diferencias entre población rurales y urbanas.

## 5.2 Contrastación de hipótesis

**Tabla 16**

*Prueba de normalidad*

	Kolmogorov-Smirnov <sup>a</sup>			Shapiro-Wilk		
	Estadístico	gl	p-valor	Estadístico	gl	p-valor
Estilos de Aprendizaje	,341	71	,000	,733	71	,000
Educación Intercultural	,253	171	,000	,794	71	,000

*Nota.* Elaborado de acuerdo a los resultados del ssp.25.00

### **Interpretación:**

En la tabla 16, se puede observar que la muestra fue de 71 niños para la variable estilos de aprendizaje, la muestra es mayor a 50 por ende, se utilizó la prueba de normalidad Kolmogorov-Smirnov<sup>a</sup>, que cuenta con una significancia ( p-valor) de ,000 menor al 0.05; y una muestra de 71 niños para la variable educación intercultural siendo mayor a 50 por lo que se usó la prueba de Kolmogorov-Smirnov<sup>a</sup>, con una significancia de ,000 menor al 0.05. Por lo que se concluyó que los datos no son normales o tiene una



distribución no paramétrica, por lo que se utilizó el estadístico de Rho de Spearman como una prueba no paramétrica.

**a) Hipótesis a contrastar:**

(Hipótesis nula)  $H_0: r_s = 0$

(Hipótesis alterna)  $H_1: r_s \neq 0$

**b) Estadístico**

Coefficiente de correlación Rho de Spearman

**c) Nivel de significancia**

$\alpha = 0,05$

**d) Región crítica o regla de decisión:**

Si  $p > 0,05$  entonces se acepta la  $H_0$

Si  $p \leq 0,05$  entonces se acepta la  $H_1$

**5.2.1 Hipótesis General**

**a. Hipótesis estadística**

**H<sub>0</sub>:** No existe una relación significativa moderada entre los estilos de aprendizaje y la educación intercultural en las instituciones educativas de nivel inicial del distrito de Cotaruse, Aymaraes, Apurímac, 2023.

**H<sub>1</sub>:** Existe una relación significativa moderada entre los estilos de aprendizaje y la educación intercultural en las instituciones educativas de nivel inicial del distrito de Cotaruse, Aymaraes, Apurímac, 2023.

**Tabla 17**

*Resultados de correlación entre estilos de aprendizaje y educación intercultural*

			Estilos de Aprendizaje	Educación Intercultural
Rho de Spearman	Estilos de Aprendizaje	Coefficiente de correlación	1,000	,425
		Sig. (bilateral)	.	,000
		N	71	,71
	Educación Intercultural	Coefficiente de correlación	,425	1,000
		Sig. (bilateral)	,000	.
		N	71	71

*Nota.* Resultados inferencias obtenidos a partir de los datos procesados en spss.



**b. Nivel de significancia**

Se observa que, en la tabla el p-valor es de  $0,000 < 0,05$  por lo tanto, se deduce que la relación entre las variables en contraste es significativa.

**c. Región crítica o decisión**

Según el nivel de significancia, se rechaza la hipótesis nula y se acepta la hipótesis alterna, señalando con un nivel de confianza del 95% que existe relación entre los estilos de aprendizaje y la educación intercultural en las instituciones educativas de nivel inicial del distrito de Cotaruse, Aymaraes, Apurímac, 2023. Demostrándose un coeficiente de correlación Rho de spearman de 0,425, lo que indica que hay una correlación significativa moderada entre los estilos de aprendizaje y la educación intercultural.

**5.2.2 Hipótesis específica 1**

**a. Hipótesis estadística**

**H<sub>0</sub>:** No existe una baja relación entre el aprendizaje activo y la educación intercultural en las instituciones educativas de nivel inicial del distrito de Cotaruse, Aymaraes, Apurímac, 2023.

**H<sub>1</sub>:** Existe una baja relación entre el aprendizaje activo y la educación intercultural en las instituciones educativas de nivel inicial del distrito de Cotaruse, Aymaraes, Apurímac, 2023.

**Tabla 18**

*Resultados de correlación entre aprendizaje activo y educación intercultural*

			Aprendizaje Activo	Educación Intercultural
Rho de Spearman	Aprendizaje Activo	Coefficiente de correlación	1,000	,378
		P-valor	.	,001
		N	71	71
	Educación Intercultural	Coefficiente de correlación	,378	1,000
		P-valor	,001	.
		N	71	71



*Nota.* Resultados inferencias obtenidos a partir de los datos procesados en spss.

**b. Nivel de significancia**

En la tabla 18, se evidencia que el p-valor es de  $0,01 < 0,05$  por ello, se deduce que la relación es significativa entre el aprendizaje activo y la educación intercultural.

**c. Región crítica o decisión**

De acuerdo al nivel de significancia, se puede asumir que se rechaza la hipótesis nula y se acepta la hipótesis alterna, con un nivel de confianza del 95% donde podemos indicar que existe una relación considerable entre el aprendizaje activo y la educación intercultural en las instituciones educativas de nivel inicial del distrito de Cotaruse, Aymaraes, Apurímac, 2023. Demostrándose con un coeficiente de correlación Rho de spearman de 0,378, donde se deduce que existe una relación baja entre la variable y dimensión en contraste.

**5.2.3 Hipótesis específica 2**

**a. Hipótesis estadística**

- **H<sub>0</sub>:** No existe una baja relación entre el aprendizaje reflexivo y la educación intercultural en las instituciones educativas de nivel inicial del distrito de Cotaruse, Aymaraes, Apurímac, 2023
- **H<sub>1</sub>:** Existe una baja relación entre el aprendizaje reflexivo y la educación intercultural en las instituciones educativa de nivel inicial del distrito de Cotaruse, Aymaraes, Apurímac, 2023.

**Tabla 19**

*Resultados de correlación entre aprendizaje reflexivo y educación intercultural*

			Aprendizaje Reflexivo	Educación Intercultural
Rho de Spearman	Aprendizaje Reflexivo	Coefficiente de correlación	1,000	,344
		P-valor	.	,002
		N	71	71



Educación Intercultural	Coeficiente de correlación	,344	1,000
	P-valor	,002	.
	N	71	71

*Nota.* Resultados inferencias obtenidos a partir de los datos procesados en spss.

#### b. Nivel de significancia

En la tabla 19, se observa que el p-valor es de  $,002 < 0,05$  por ello, se deduce que la relación es significativa entre el aprendizaje reflexivo y la educación intercultural.

#### c. Región crítica o decisión

De acuerdo al nivel de significancia, se puede asumir que se rechaza la hipótesis nula y se acepta la hipótesis alterna, con un nivel de confianza del 95% donde podemos indicar que existe una relación considerable entre el aprendizaje reflexivo y la educación intercultural en las instituciones educativas de nivel inicial del distrito de Cotaruse, Aymaraes, Apurímac, 2023; demostrándose con el coeficiente de correlación de Rho de Spearman de 0,344 que hay una relación baja entre la dimensión y variable.

### 5.2.4 Hipótesis específica 3

#### a. Hipótesis estadística

**H<sub>0</sub>:** No existe una relación moderada entre el aprendizaje teórico y la educación intercultural en las instituciones educativas de nivel inicial del distrito de Cotaruse, Aymaraes, Apurímac, 2023.

**H<sub>1</sub>:** Existe una relación moderada entre el aprendizaje teórico y la educación intercultural en las instituciones educativas de nivel inicial del distrito de Cotaruse, Aymaraes, Apurímac, 2023.



**Tabla 20***Resultados de correlación entre aprendizaje teórico y educación intercultural*

			Aprendizaje Teórico	Educación Intercultural
Rho de Spearman	Aprendizaje Teórico	Coefficiente de correlación	1,000	,527
		P-valor	.	,001
		N	71	71
	Educación Intercultural	Coefficiente de correlación	,527	1,000
P-valor		,001	.	
N		71	71	

*Nota.* Resultados inferencias obtenidos a partir de los datos procesados en spss.

### b. Nivel de significancia

En la tabla 20, se observa que el p-valor es de  $,001 < 0,05$  por ello, se deduce que la relación es significativa entre el aprendizaje teórico y la Educación Intercultural.

### c. Región crítica o decisión

De acuerdo al nivel de significancia, se puede asumir que se rechaza la hipótesis nula y se acepta la hipótesis alterna, con un nivel de confianza del 95% donde podemos indicar que existe una relación positiva considerable existe entre el aprendizaje teórico y la educación intercultural en las instituciones educativas de nivel inicial del distrito de Cotaruse, Aymaraes, Apurímac, 2023; demostrándose con el coeficiente de correlación de Rho de Spearman de ,527 que hay una relación positiva moderada entre la dimensión y variable.

## 5.2.5 Hipótesis específica 4

### a. Hipótesis estadística

**H<sub>0</sub>:** No existe una relación moderada entre el aprendizaje pragmático y la educación intercultural en las instituciones educativas de nivel inicial del distrito de Cotaruse, Aymaraes, Apurímac, 2023.



**H1:** Existe una relación moderada entre el aprendizaje pragmático y la educación intercultural en las instituciones educativas de nivel inicial del distrito de Cotaruse, Aymaraes, Apurímac, 2023.

**Tabla 21**

*Resultados de correlación entre aprendizaje pragmático y educación intercultural*

			Aprendizaje Pragmático	Educación Intercultural
Rho de Spearman	Aprendizaje Pragmático	Coefficiente de correlación	1,000	,417
		P-valor	.	,000
		N	71	71
	Educación Intercultural	Coefficiente de correlación	,417	1,000
		P-valor	,000	.
		N	71	71

*Nota.* Resultados inferencias obtenidos a partir de los datos procesados en spss.

**b. Nivel de significancia**

En la tabla, se muestra que el p-valor es de  $,000 < 0,05$  por ello, se deduce que la relación es significativa entre el aprendizaje pragmático y la educación intercultural.

**c. Región crítica o decisión**

De acuerdo al nivel de significancia, se puede asumir que se rechaza la hipótesis nula y se acepta la hipótesis alterna, señalando con un nivel de confianza del 95% donde podemos indicar que existe una relación positiva considerable existe entre el aprendizaje pragmático y la educación intercultural en las instituciones educativas de nivel inicial del distrito de Cotaruse, Aymaraes, Apurímac, 2023; demostrándose con el coeficiente de correlación de Rho de Spearman de ,417 que hay una relación moderada entre la dimensión 4 y variable.

**5.3 Discusión**

Según los resultados que se muestran en la investigación de los objetos seleccionados mediante la observación, en referencia al objetivo general, se pudo determinar que,



existe una correlación moderada entre los estilos de aprendizaje y la educación intercultural en las instituciones educativas de nivel inicial del distrito de Cotaruse, Aymaraes, Apurímac, 2023, con el nivel de significancia del 95%, demostrándose un coeficiente de correlación Rho de Spearman de 0,425, lo que indica que hay una correlación moderada entre ambas variables. Llegando a sintetizar que, si los estilos de aprendizaje se realizan mediante técnicas y herramientas adecuadas la educación intercultural mejorará, por lo que el Ministerio de Educación por medio de los docentes debe adaptarse a los nuevos enfoques de estilos de aprendizaje para fomentar una educación para todos con igualdad tomando como base la educación inclusiva para que todos los niños tengan las mismas oportunidades en cuanto al aprendizaje. También los resultados se comparan con lo obtenido por Sahuá Zambrano (2019) quien tuvo como objetivo general determinar la relación que existe entre los estilos de aprendizaje y el tipo de temperamento en los estudiantes de la escuela de formación profesional de educación inicial bilingüe de la facultad de Educación de la Universidad Intercultural de la Amazonia del distrito de Yarinacocha, 2018. La conclusión general a la que se arribó fue que existe una asociación directa y significativa ( $\rho = 0,834$ ), entre los estilos de aprendizaje y temperamento en los estudiantes de la Escuela de Formación Profesional de Educación Inicial Bilingüe de la Facultad de Educación de la Universidad Nacional Intercultural de la Amazonia. Puesto que se tiene que mejorar los estilos de aprendizaje para que el temperamento en los estudiantes pueda mejorar considerablemente y ver algunos aspectos relevantes como los aprendizajes teóricos, prácticos, reflexivos y activos para garantizar su mejora en el temperamento de los estudiantes.

Otros de los resultados se asemejan a lo que obtuvo Tangoa Viteri (2020) en su investigación quien tuvo como objetivo determinar la relación que existe entre los estilos de aprendizaje y la educación intercultural de los niños de 3 a 5 años de la institución educativa de Cuenca Ecuador, 2019. Teniendo un p- valor 0.002, inferior al nivel de significación propuesto ( $\alpha = 0.05$ ), por lo que se determina que hay una relación significativa entre las variables. Este estudio concluye que, para fomentar los estilos de aprendizaje, los docentes deben adoptar estrategias didácticas en las instituciones de nivel básica con resultados y que los niños puedan tener facilidades al aprender, ya que ellos, necesitan de instrumentos adecuados que permitan entender,





canalizar y emitir ciertos conocimientos básicos. Así mismo, con los resultados de Mendoza et al, (2022) se indica que los estilos de aprendizaje influyen de una manera positiva significativa en el rendimiento académico; concluyendo que esto permite tomar futuras decisiones en cuanto a los métodos de enseñanza a aplicar en el desarrollo de los conocimientos de las diferentes asignaturas y contribuir al mejoramiento académico de los estudiantes. Por otra parte, se asemeja con los resultados de Balta (2018) ya que los estilos de aprendizaje que más predominan son el estilo activo y pragmático, mientras la que no predominan son los estilos teórico y reflexivo ya que no desarrollan estrategias como diagrama de flujo, cuadros sinópticos o nuevas predicciones; por lo que concluye que los estilos de aprendizaje de los estudiantes están estrechamente relacionados con las estrategias y sugiere que los maestros deben utilizar estrategias de la nueva reforma educativa a fin de fomentar la eficiencia en la educación.

Así mismo, se comparan con los resultados de Moreno y Eliecer (2020) en su investigación, “cuya correlación fue de 0,579, señalando una correlación positiva moderada, donde el estilo de aprendizaje teórico fue el 29,88%, seguido del reflexivo con el 26,77%, luego el pragmático con el 19,69%, y la preferencia de dos o más con el 16,23%, superando el activo que llega el 7,43%. Se concluye que el estilo de aprendizaje teórico es el que más prevalece en los estudiantes de la carrera de Pedagogía Actividad Física y Deporte, sin dejar de tomar en cuenta el estilo reflexivo que es la segunda tendencia identificada y se caracterizan por ser ponderado, concienzudo, receptivo analítico y exhaustivo. El estilo de aprendizaje teórico influye de manera positiva en el rendimiento académico; por el contrario, los estilos de aprendizaje activo y pragmático se toma denegadamente en la educación intercultural, puesto que, a mayor fomento del aprendizaje activo y pragmático mejor será los resultados en cuanto a la educación intercultural, esto significa que los estilos de aprendizaje deben ser de mucho interés del ministerio de educación en vista que el programa de estudio de educación básica debe ser más integral considerando la diversidad cultural del país.

En cuanto al estudio de Manoochehr y Nabiollah (2019) quienes tuvieron como objetivo general identificar los estilos de aprendizaje preferidos de los estudiantes



Iranies de EFL en un instituto de lengua inglesa llamado Zban Saraa en Suján. Tuvieron como resultado la carencia de estrategias de aprendizaje, de allí es la necesidad de que los docentes deben conocer las preferencias del estilo de aprendizaje a fin de fomentar el desarrollo equilibrado conociendo los diversos estilos que los estudiantes deben conocer y aprender y adoptar ciertos estilos de aprendizaje.

Por su parte, Arias y Quintero (2021) en su estudio sobre las tensiones epistemológicas en la implementación de la Educación Intercultural Bilingüe, revela la necesidad de construir la educación intercultural en el contexto indígena, donde se debe fomentar desde un pluralismo epistemológico intercultural con la implicación de los actores del medio educativo y social, a fin de contribuir una enseñanza equitativa. Para ello se debe mejorar los estilos de aprendizaje en los niños donde implica identificar sus preferencias, proporcionarles estrategias adecuadas y fomentar un entorno que apoye su desarrollo integral. Núñez y Alba (2021) en su revista tuvo el objetivo de integrar los modelos educativos interculturales y las relaciones que se establecen para el aprendizaje en los contextos domésticos y de la comunidad. Concluye que es importante integrar los modelos educativos interculturales y aquellas relaciones de aprendizaje establecidas en contextos domésticos y la comunidad, que son fundamentales para socializar espacio en base a principios, valores y conocimientos. Por lo general, los estudios de la infancia se enfocan en tres contextos espaciales, la escuela, la ciudad y la casa. Por ende, en este estudio se identificó las formas comunes en que los estudiantes suelen aprender es mediante lo visual, prefieren imágenes, diagramas y gráficos que les permitan asociar; por otro lado, el auditivo permite aprender al escuchar explicaciones, músicas recreativas, kinésico necesitan movimiento, actividades prácticas como juegos, deportes, danzas y otros. Con respecto a los resultados de Diego et al., (2022) que tuvo la finalidad de analizar la relación de los estilos de aprendizaje para ayudar al docente a comprender mejor la tipología del alumnado y poder acomodar las estrategias de enseñanza y analizar las preferencias de estilos de aprendizaje, como resultado obtuvo que los perfiles predominantes de estilos de aprendizaje en los niños son los estilos activos, sensitivos, visuales y secuenciales. Concluyendo que las herramientas de perfeccionamiento e innovación en la educación se apoya de imágenes, colores, formas, esquemas, gráficos y demás estímulos visuales.



Con respecto a los resultados de Loaiza y Ortiz (2021) se infiere que los estudiantes colombianos revelan una tendencia moderada del estilo reflexivo y los estudiantes franceses revelan estilos de aprendizaje activo y reflexivo, siendo mayoritariamente equilibrados con los demás estilos como lo sensorial y lo intuitivo, y entre lo secuencial y lo global. Por lo tanto, concluye que, la diversidad en los perfiles, las formas de modelizar el discurso y la sensibilidad intercultural, dentro de los estilos de aprendizaje, corroboran que los individuos son únicos e irrepetibles en su configuración cognitiva, afectiva y comportamental. Con respecto a los resultados de Moya et al., (2022) existen diferencias estadísticas significativas en el uso de musicales en cuanto a los estilos de aprendizaje y campus de origen, demostrando que la forma única del aprendizaje es un factor condicionante entre la población juvenil cuando consume música mediante las nuevas tecnologías. Las estrategias del aprendizaje mediante la música en los niños suelen ser más efectivas en vista que ellos recrean y aprender con facilidad, ya que es la herramienta más poderosa para el desarrollo cognitivo, emocional y social, por ello en este estudio se centraron en recomendar a los docentes en emplear estrategias de aprendizaje mediante la música desde temprana edad ayudará a mejorar la memoria, creatividad y habilidades motoras.

Por otro lado, Sierra (2020) en su investigación tuvo como objetivo determinar de qué manera el material educativo intercultural Tuq tuq tuq patara fortalece los estilos de aprendizaje en los niños de 05 años de la Institución Educativa Inicial N° 216 de Puca Puca, Abancay, 2019. El valor “sig.” fue de 0.00 menor a 0.05 nivel de significancia entonces se rechaza la hipótesis nula ( $H_0$ ); por lo tanto, afirmó con un nivel de confianza del 95% que el material educativo intercultural Tuq tuq tuq patara contribuye en gran medida en el fortalecimiento de los estilos de aprendizaje en los niños. Los talleres educativos, intercambio cultural, los proyectos colaborativos, la narración de historias permiten que los niños asocien y fortalezcan su memoria en vista que ellos relacionan los pasajes y algunos materiales que les llama la atención ya que involucra a personas, diversas culturas, lugares y ciertos pasajes. Por otro lado, los resultados encontrados por Álvarez (2020) se concluye que existe una clara relación entre la acción de acompañamiento de los padres con el logro del aprendizaje en el área de comunicación en niños de 4 años de la I.E.I. N° 28 Cecilio Antonio Guerrero



Mallma, con el estadístico de Taub de Kendall (0,655\*) se interpreta que la relación entre las dos variables es positiva y moderada. A mayores actividades de acompañamiento de los padres de familia mayor será el logro de aprendizaje en el área de comunicación, por lo tanto, existe una relación directa y moderada, y esta queda demostrada con los resultados obtenidos para ambas edades de 4 y 5 años. El acompañamiento tiene que ser una tarea constante en la educación ya que la educación es integral, por lo tanto, el estado, los padres y la sociedad juegan un papel significativo en el aprendizaje de los niños, ya que se crea una base sólida para el aprendizaje y fortalece el vínculo entre dichos actores, el apoyo no solo fortalece o impulsa su desarrollo cognitivo, emocional y social del niño, sino que también fomenta una relación activa y positiva entre la familia y la escuela.

En cuanto a los resultados de Sihuay (2022) existe una clara relación entre la acción de acompañamiento de los padres con el logro del aprendizaje en el área de comunicación en niños de 4 años, interpretándose que la relación entre las dos variables es positiva y moderada. Por lo tanto, llega a concluir que, a mayores actividades de acompañamiento de los padres de familia mayor será el logro de aprendizaje en el área de comunicación. Cabe afirmar que las estrategias para fomentar el acompañamiento de los padres en esta etapa radican en el desarrollo integral que refuerza las habilidades socioemocionales, como autoestima, empatía y favorece el aprendizaje de valores y hábitos; el vínculo efectivo construye una relación entre padres e hijos y proporciona un entorno seguro que estimula la curiosidad y el deseo de aprender.



## CAPÍTULO VI

### CONCLUSIONES Y RECOMENDACIONES

#### 6.1 Conclusiones

Concerniente al objetivo general, se logró determinar que, si existe relación ente los estilos de aprendizaje y la educación intercultural, con un coeficiente de correlación Rho de Spearman de 0,425, lo que indica que hay una correlación positiva y moderada entre los estilos de aprendizaje y la educación intercultural. Por lo que los centros educativos de educación inicial del distrito de Cotaruse, Aymaraes deben poner énfasis en los estilos de aprendizaje con igualdad de oportunidades y con herramientas pedagógicas adecuadas que garantizan la educación intercultural, en todos los niños, y poco a poco eliminar las distancias entre estudiantes, las diferencias sociales y las condiciones de vida de las familias hacen que sus hijos no reciban una educación con igualdad de oportunidades.

Con respecto al primer objetivo específico, se obtuvo como resultado que, si existe relación entre aprendizaje activo y la educación intercultural en las instituciones educativas de nivel inicial del distrito de Cotaruse, Aymaraes, Apurímac, 2023. Donde el coeficiente de correlación Rho de Spearman es de 0,378, donde se deduce que existe una correlación positiva baja entre las variables en contraste; lo que quiere decir que si las instituciones educativas fomentan de mejor forma el aprendizaje activo a través de los juegos educativos, tecnología interactiva, material manipulativo la educación intercultural también mejorará en los diferentes campos garantizando el aprendizaje activo empleando herramientas acordes a las necesidades de los niños.

Concerniente al segundo objetivo específico, se pudo conocer que, si existe relación entre el aprendizaje reflexivo y la educación intercultural en las instituciones educativas de nivel inicial del distrito de Cotaruse, Aymaraes, Apurímac, 2023. demostrándose con el coeficiente de correlación de Rho de Spearman de 0,344 que hay una correlación positiva baja entre ambas variables. Lo que se puede inferir que, si los docentes priorizan el aprendizaje reflexivo en los niños y emplean herramientas



didácticas como los diarios de aprendizaje, preguntas reflexivas, mapas mentales, historias personales, rueda de emociones, etc. Por ende, la educación intercultural empezará a desarrollarse de mejor forma.

Con respecto al tercer objetivo específico se pudo encontrar que, si existe una relación entre el aprendizaje teórico y la educación intercultural en las instituciones educativas de nivel inicial del distrito de Cotaruse, Aymaraes, Apurímac, 2023 Demostrándose con el coeficiente de correlación de Rho de Spearman de, 527 que hay una correlación positiva modera entre el aprendizaje teórico y la educación intercultural. Lo que cabe señalar que, si los docentes fomentan el aprendizaje teórico por medio de textos, tarjetas didácticas, presentaciones multimedia, ejercicios en cuadernos, pósteres educativos la educación intercultural se canalizará adecuadamente y se verá como el aprendizaje mejorará considerablemente.

Referente al cuarto objetivo específico se pudo conocer que si existe relación entre el aprendizaje pragmático y la educación intercultural en las instituciones educativas de nivel inicial del distrito de Cotaruse, Aymaraes, Apurímac, 2023, demostrándose con el coeficiente de correlación de Rho de Spearman de ,417, que hay una correlación positiva moderada entre la el aprendizaje pragmático y la educación intercultural, lo que da entender que si el aprendizaje pragmático se desarrolla adecuadamente mediante materiales manipulativos, juegos de simulación, materiales reciclados, estaciones de aprendizaje se podrá mejorar la educación intercultural adecuando estas herramientas a la forma de aprendizaje de los niños con inclusión educativa respetando sus valores y creencias.



## 6.2 Recomendaciones

De acuerdo al primer resultado de la presente investigación, se sugiere a la Ugel Aymaraes exija a las diferentes instituciones educativas de nivel inicial, practiquen los estilos de aprendizaje de acuerdo al modelo educativo planteado por el Ministerio de Educación, ya que se sigue adoptando el modelo antiguo, a su vez se implemente tecnologías educativas como laptop, internet y demás herramientas que les permitan brindar un mejor servicio educativo para así garantizar la educación intercultural.

Se recomienda a las instituciones educativas fomentar acciones de los estilos de aprendizaje activa, mediante juegos, tecnologías interactivas, recursos audiovisuales para que los niños comprendan de mejor manera cada enseñanza impartida, y para que la educación intercultural se desarrolle de manera efectiva garantizando la participación de todos.

Se recomienda a los docentes y padres de familia a realizar proactivamente el aprendizaje reflexivo planteado en el modelo educativo con herramientas como los textos, cuadernos con ejercicios que los docentes dejan como tarea, pósteres educativos para garantizar una educación inclusiva haciendo que los niños tengan accesos a ciertos materiales didácticos.

Se sugiere a los padres de familia a garantizar el cumplimiento del aprendizaje teórico haciendo el reforzamiento y seguimiento en casa ya que es uno de los espacios más cercanos y más confiables en la formación de los niños, también a los docentes velar por la educación de sus niños reforzando el aprendizaje teórico mediante herramientas como la conexión entre conceptos, juegos basados en teoría, repeticiones y refuerzos.

Se sugiere a los docentes desarrollar más a menudo el aprendizaje pragmático haciendo uso de materiales como los circuitos de movimientos, juegos creativos, construcción de bloque y generar una educación intercultural más efectiva, también se sugiere a la comunidad educativa a capacitar a los docentes y que ellos, se adecuen a las nuevas exigencias de la globalización, para fomentar una educación integral para todos sin discriminación alguna.



## REFERENCIAS BIBLIOGRÁFICAS

- Aguado Odina, T. y Mata Benito, P. (2017). *Educación intercultural* (1.<sup>a</sup> ed.). [https://www.google.com.pe/books/edition/EDUCACI%C3%93N\\_INTERCULTURAL/X5Y0DwAAQBAJ?hl=es419&gbpv=1&dq=educacion+intercultural&printsec=frontcover&bshw=rimg/1](https://www.google.com.pe/books/edition/EDUCACI%C3%93N_INTERCULTURAL/X5Y0DwAAQBAJ?hl=es419&gbpv=1&dq=educacion+intercultural&printsec=frontcover&bshw=rimg/1)
- Aguado, O. T., (2018). “*La educación intercultural: concepto, paradigmas, realizaciones*”. *Lecturas pedagógicas diferencial*, 89-104. <https://studylib.es/doc/4824797/la-educaci%C3%B3n-intercultural--concepto--paradigmas>
- Álvarez, S. (2020). *Acompañamiento de los padres y el logro del aprendizaje en el área de comunicación en niños de 4 y 5 años de la I.E.I N° 28 Cecilio Antonio Guerrero Mallma - Antabamba - Apurímac, 2018*. [Tesis de licenciatura, Universidad Nacional Micaela Bastidas de Apurímac]. Repositorio institucional. [https://repositorio.unamba.edu.pe/bitstream/handle/UNAMBA/936/T\\_0590.pdf?sequence=1&isAllowed=y](https://repositorio.unamba.edu.pe/bitstream/handle/UNAMBA/936/T_0590.pdf?sequence=1&isAllowed=y).
- Arbeláez, O. (2017). Pilares de la interculturalidad: Relaciones de doble vía. *ODUCAL* 4(2). <https://repository.ucatolica.edu.co/server/api/core/bitstreams/6d21283d-4898-4c7c-b46d-fc28a041535f/content>
- Arias Gonzales, J.L. (2021). *Diseño de metodología de la investigación*(1.<sup>a</sup> ed.). Enfoques consulting EIRL. [https://gc.scalahed.com/recursos/files/r161r/w26022w/Arias\\_S2.pdf](https://gc.scalahed.com/recursos/files/r161r/w26022w/Arias_S2.pdf)
- Arias, K., Quintero, S. (22 de Marzo de 2021). Tensiones epistemológicas en la implementación de la Educación Intercultural Bilingüe. *Ensaio: Aval. pol.* 29(111), 503-524 22. <https://www.scielo.br/j/ensaio/a/sHyrKtVqzPcfR9C6wR5PrHs/?format=pdf&lang=es>
- Balta Sevillano , G. (2018). *Estilos de aprendizaje de los estudiantes de Educación Inicial I Semestre y las estrategias de enseñanza del área de comunicación del Instituto Superior Pedagógico Público Chimbote*. [Tesis de maestría, Universidad Nacional Pedro Ruiz Gallo]. Repositorio institucional. <https://repositorio.unprg.edu.pe/handle/20.500.12893/7767>





- Bernal, CA. (2010). *Metodología de la investigación* (3.ª ed.). Pearson Educacion de Colombia.  
<https://abacoenred.org/wp-content/uploads/2019/02/El-proyecto-de-investigaci%C3%B3n-F.G.-Arias-2012-pdf.pdf>
- Betancur, T.V. (2020). *La interaccion entre niños de 3 a 5 años durate los procesos de socializacion*. [Tesis de licenciatura, Corporación Universitaria Lasallista]. Repositorio institucional.  
<https://repository.unilasallista.edu.co/server/api/core/bitstreams/44b15296-f1d5-4c30-8d9d-0e58aa1c10d0/content>
- Bontempo Lozano, E. M. (2019). *Estilos de aprendizaje y rendimiento escolar en una escuela particular de Lima Norte*. Revista especializada de los programas académicos de doctorado y maestría en psicología, 15(1), 27-34.  
<https://revistas.unife.edu.pe/index.php/tematicapsicologica/article/view/2218/2295>
- Bravo Ramos , J. L. (2004). *Los medio de enseñanza: clasificación, selección y aplicación*. Revista de Medios y Educación, 24, 113-124.  
<https://www.redalyc.org/pdf/368/36802409.pdf>
- Calderón, M. (2012). La educación inclusiva es nuestra tarea. *Educación PUCP*, 21(40), 43-58. <https://revistas.pucp.edu.pe/index.php/educacion/article/view/2505/2450>
- Camacho, L., y Watson, H. (2018). Reflexiones sobre la equida de género y educacion inicial. *Universidad de Costa Rica*, 8(14), 33-48.  
<https://revistas.ucr.ac.cr/index.php/intersedes/article/view/875/936>
- Chance, P. (2021). *Aprendizaje y conducta*(3.ª ed.). Manual Moderno.  
<https://es.slideshare.net/slideshow/aprendizaje-y-conductapaul-chancepdf/256978715>
- Chapman, S. (2018). Estilos de aprendizaje: generalidades. *Ciidet*. 5.  
<https://canalesdeaprendizaje76.wordpress.com/wp-content/uploads/2012/03/perea-estilos-de-aprendizaje.pdf>
- Chuayffet Chemor, E. (2014). *El enfoque intercultural en educacion*(1.ª ed.). Secretaria de Educacion Publica. [https://dgeiib.basica.sep.gob.mx/files/fondo-editorial/educacion-intercultural/cgeib\\_00003.pdf](https://dgeiib.basica.sep.gob.mx/files/fondo-editorial/educacion-intercultural/cgeib_00003.pdf)
- Colque, G. G. (2022). *Proceso pedagogico de matematicas en el aula del instituto normla de educacion intercultural bilingue de caracollos*. Ccobamba: Universidad Mayor de San



Simon.

[https://bvirtual.proeibandes.org/bvirtual/docs/tesis/proeib/Tesis\\_Gregorio\\_Gabriel.pdf](https://bvirtual.proeibandes.org/bvirtual/docs/tesis/proeib/Tesis_Gregorio_Gabriel.pdf)

Cortés, R. A. (2018). Ser responsables de sí mismos. las políticas educativas de los estándares, las competencias y los talentos. *Educación y Ciudad*. 34, 77-88.

<https://revistas.idep.edu.co/index.php/educacion-y-ciudad/article/view/1874> articulo

Diego, M. L., Martínez, F. A., & Perochena, P. (2022). *Preferencias de estilos de aprendizaje en el alumnado español de entre 11 y 15 años*. Revista de Investigación Educativa, 40(2), 589-606. <https://revistas.um.es/rie/article/view/495231/327021>

Dirección General de Secretaría Educativa. (2018). *Estilos de aprendizaje y hábitos para el estudio*. Universidad Autónoma de Aguascalientes. <https://www.uaa.mx/portal/wp-content/uploads/2020/08/Sesi%C3%B3n-Estilos-de-aprendizaje-y-h%C3%A1bitos-de-estudio.pdf>

Dirección Regional de Apurímac. (Abril de 2022). *Proyecto Educativo Regional de Apurímac*. Gobierno Regional de Apurímac. <https://www.gob.pe/institucion/cne/informes-publicaciones/2073297-proyecto-educativo-regional-de-apurimac>

Felder, R., & Silverman, L. (2000). *Estilos de aprendizaje y de enseñanza en la educación de ingeniería: Una propuesta de educación adaptativa para primer año*. Revista de educación en ingeniería, 9(18), 178-189.

<https://educacioneningeneria.org/index.php/edi/article/view/461/220>

Flores Cruz, M., & Uscamayta Flores, R. (2024). *Estado del arte: el enfoque intercultural en la Educación Peruana*. [Tesis de bachillerato, Escuela de Educación Superior Pública La Inmaculada]. Repositorio institucional.

[https://repositorio.eespli.edu.pe/bitstream/handle/20.500.14457/140/01\\_TI\\_EDA\\_EL%20ENFOQUE%20INTERCULTURAL%20EN%20LA%20EDUCACION%20PERUANA.pdf?sequence=8&isAllowed=y](https://repositorio.eespli.edu.pe/bitstream/handle/20.500.14457/140/01_TI_EDA_EL%20ENFOQUE%20INTERCULTURAL%20EN%20LA%20EDUCACION%20PERUANA.pdf?sequence=8&isAllowed=y)

Francia Valenzuela, S. (2019). *Estilos de aprendizaje en estudiantes del 4º y 5º de secundaria de la Institución Educativa N° 3004 “España” en el distrito del Rímac, Lima* [Tesis de licenciatura, Universidad Inca Garcilaso de la Vega]. Repositorio institucional.

<https://repositorio.uigv.edu.pe/backend/api/core/bitstreams/b3106541-09bb-4625-9530-073a7be5b02a/content>

Lopez, A., & Matesanz del Barrio, M. (Eds.). (2009). 21-44. *Aprendizaje y construcción del conocimiento*. García García, Emilio



<https://docta.ucm.es/rest/api/core/bitstreams/f31f4016-47f4-4d03-af79-211700c1363d/content>

Gastiabur-Barba, V., & Molina-Claudio, M. (2020). *Educación intercultural en la etapa inicial de aprendizaje, como principio de inclusión*. Revista científico - profesional, 5(9), 458-474. <https://dialnet.unirioja.es/servlet/articulo?codigo=9092679>

Gonzalez, G., Gomez Muñoz, M., Sandoval Boscch, E., & Garcia de la Torre, G. (2012). *Epidemiologia y estadística*. (1.ª ed.). McGraw Hill.

<https://www.mheducation.com.mx/epidemiologia-y-estadistica-en-salud-publica-9786070228988-latam>

Hernandez Sampieri, R., Fernandez Collado, C., & Baptista Lucio, M. d. (2014). *Metodología de la investigación* (6.ª ed.). McGraw Hill España.

[https://apiperiodico.jalisco.gob.mx/api/sites/periodicooficial.jalisco.gob.mx/files/metodologia\\_de\\_la\\_investigacion\\_-\\_roberto\\_hernandez\\_sampieri.pdf](https://apiperiodico.jalisco.gob.mx/api/sites/periodicooficial.jalisco.gob.mx/files/metodologia_de_la_investigacion_-_roberto_hernandez_sampieri.pdf)

Hurlock, E. (2021). *Desarrollo del niño*(6.ª ed.) McGraw-Hill.

<https://es.scribd.com/document/485265109/Hurlock-Elizabeth-Desarrollo-del-nino-pdf>

Illicachi, J. (2017). La educación intercultural Bilingüe como proyecto epistemico de los movimientos indígenas en el Ecuador. *Redalyc.org*. 18(1), 211-229.

<https://www.redalyc.org/pdf/4418/441846095012.pdf>

Jayme Zaro, M., (2009). *Guía de estudio de Psicología de las diferencias individuales*(1.ª ed.). *Material docente de la UOC*.

<https://www.guao.org/sites/default/files/biblioteca/Psicolog%C3%ADa%20de%20las%20diferencias%20individuales.pdf>

Kolb, D. (2018). *Experiential learning. Experience as the source of learning and development*. New Jersey: Prentice Hall.

Leiva Olivencia, J. J. (2017). Estilos de aprendizaje y educación intercultural en la escuela. *Tendencias pedagógicas*, 29, 211-228. <https://doi.org/10.15366/tp2017.29.009>

Loaiza Villalba, N., & Ortiz Ruiz , C. E. (27 de junio de 2021). Estilos e aprendizaje interculturales (sensibilidad intercultural) y modalidades en la carta argumentativa en estudiantes Bilingües de Licenciatura en lenguas modernas de una Universidad Colombiana y una Francesa. *Redipe*, 1 (8), 7.

<https://revista.redipe.org/index.php/1/article/view/1579/1491>



- Madrigal, BT., Valle, RB., y Mayoral VP (2020). Creando ambientes que faciliten el aprendizaje una experiencia con niños, actividades lúdicas e inglés. *Stucodu*, 1(3), 4-6.  
<https://www.studocu.com/co/document/universidad-de-santander/lenguaje-infantil/ambientes-de-aprendizaje/89125526>
- Manoochehr, J. G., & Nabiollah, S. (16 de enero de 2019). El impacto de las preferencias de estilo de aprendizaje en el rendimiento en lenguas extranjeras: un estudio de caso de estudiantes Iraníes de inglés como lengua extranjera. *Elsevier ciencias sociales y del comportamiento*, (171), 754-764.  
<https://www.sciencedirect.com/science/article/pii/S1877042815002189>
- Mayorga, RC (2022). *Manual de Metodología de la investigación*. (1.ª ed.). Busca libre.  
[https://www.buscalibre.pe/libro-metodologia-de-la-investigacion/9789583009402/p/18074645?srsId=AfmBOoq1BvfPfazp59pO0pZDrw1YRE9CU\\_uFCEeJFeFhXiBE0bHaEo](https://www.buscalibre.pe/libro-metodologia-de-la-investigacion/9789583009402/p/18074645?srsId=AfmBOoq1BvfPfazp59pO0pZDrw1YRE9CU_uFCEeJFeFhXiBE0bHaEo)
- Mejía Carrillo, M., y Jaik Dipp, A. (2014). *Estilos de aprendizaje de docentes y alumnos, y su relación con el rendimiento académico en educación primaria*. (1.ª ed.). Red Durango de Investigadores Educativos.  
<https://rediemexico.net/librosyrevistas/libros/estilosdeaprendizaje.pdf>
- Mendoza, M., Leon, X., Gilar, R., & Vizcaino, F. (27 de enero de 2022). Gestión del proceso enseñanza-aprendizaje: estilos de aprendizaje y rendimiento académico. *Serbiluz*.  
<https://produccioncientificaluz.org/index.php/rvg/article/view/38063>
- Miguel Espeso, C. (2018). *Educación Intercultural en las aulas de Educación Inicial*. [Tesis de maestría, Universidad de Valladolid]. Repositorio institucional.  
<https://uvadoc.uva.es/bitstream/handle/10324/3140/TFG-B.182.pdf?sequence=1>
- Minedu. (14 de diciembre de 2016). Plan nacional de educación intercultural bilingüe al 2021. *Resolución ministerial*.  
[https://siteal.iiep.unesco.org/sites/default/files/sit\\_accion\\_files/plan\\_nacional\\_de\\_educacion\\_intercultural\\_bilingue\\_al\\_2021.pdf](https://siteal.iiep.unesco.org/sites/default/files/sit_accion_files/plan_nacional_de_educacion_intercultural_bilingue_al_2021.pdf)
- Morales, P. (04 de Julio de 2020). Educación ciudadana para la convivencia democrática y la interculturalidad en educación inicial. *Revista Estudios en Educación*, (3), 69-96.  
<http://ojs.umc.cl/index.php/estudioseneducacion/article/view/84/64>



- Moreno, M., & Eliecer, J. (20 de Julio de 2020). Los estilos de aprendizaje como posibilidad de pensar una educación intercultural. *Chapter*, (11), 194-197. <https://www.researchgate.net/publication/345757430>
- Moya, M., Hernandez, J., & Siroyid, B. (2022). TIC, estilos de aprendizaje y usos musicales en la universidad de Bretaña occidental. *Artículos originales* 52 (2), 209-226. <https://revistaseug.ugr.es/index.php/publicaciones/article/view/22313/25381>
- Muñoz Pogossian, B., & Barrantes, A. (2016). *Equidad e inclusion social: Superando desigualdades hacia sociedades mas inclusivas*. (1.<sup>a</sup> ed.). Organización de los estados americanos (OEA). [http://www.oas.org/docs/inclusion\\_social/equidad-e-inclusion-social-entrega-web.pdf](http://www.oas.org/docs/inclusion_social/equidad-e-inclusion-social-entrega-web.pdf)
- Núñez Patino, K. y Villalobos Alba, C. (12 de diciembre de 2021). Socialización infantil y estilos de aprendizaje. Aportes para la construcción de modelos de educación intercultural desde las prácticas cotidianas en una comunidad Ch'ol. *Revista pueblos y fronteras digitales*, (6), 105-132. [https://www.scielo.org.mx/scielo.php?pid=S1870-41152011000200004&script=sci\\_abstract](https://www.scielo.org.mx/scielo.php?pid=S1870-41152011000200004&script=sci_abstract)
- Ñaupas, PH., Valdivia DM., Palacios, VJ., y Romero, DH., (2019). *Metodología de la investigacion cualitativa y cuantitativa y redacción de la tesis*. (5.<sup>a</sup> ed.). Ediciones de la u. [http://www.biblioteca.cij.gob.mx/Archivos/Materiales\\_de\\_consulta/Drogas\\_de\\_Abuso/Articulos/MetodologiaInvestigacionNaupas.pdf](http://www.biblioteca.cij.gob.mx/Archivos/Materiales_de_consulta/Drogas_de_Abuso/Articulos/MetodologiaInvestigacionNaupas.pdf)
- Ollarves, M., Hernández, M. C., & Pirela, D. (enero-junio del 2018). El cambio social que producen las redes en la educación venezolana. *Quorum academic*, (15), 119-131. <https://www.redalyc.org/journal/1990/199058990014/199058990014.pdf>
- Omar, N., Mimi, M., & Aini, N. (2017). Dimensiones de los estilos de aprendizaje y rendimiento academico de los estudiantes. *ELSEVIER ScienceDirect*, (13), 1-3. <https://revistaestilosdeaprendizaje.com/article/view/1540>
- Organismo de las Naciones Unidas para la Educación, la Ciencia y la Cultura-UNESCO. (2017) *Competencias interculturales : Marco conceptual y operativo* (7.<sup>a</sup> ed.). Cátedra UNESCO - diálogo intercultural. <https://unesdoc.unesco.org/ark:/48223/pf0000251592>
- Organización de las Naciones Unidas para la Educación, la Ciencia y la Cultura - UNESCO. (2006). *Directrices de la UNESCO sobre la educacion intercultural* (7.<sup>a</sup> ed.). Place de Fontenoy.



[https://unesdoc.unesco.org/ark:/48223/pf0000147878\\_spa](https://unesdoc.unesco.org/ark:/48223/pf0000147878_spa)

Polo Escobar B. R., Hinojosa Salazar C. A., Weepiu Amekash M. L., & Rodríguez Medina J. L. (enero-junio del 2022). Estilos de aprendizaje y rendimiento académico en el área de comunicación con enfoque de sistemas. (28), 48-62. *Revista de Ciencias Sociales*, <https://produccioncientificaluz.org/index.php/rcs/article/view/38144/42175>

Polo Molinares, Y. J., & Pereira Vergara V.C. (2019). *Estilos de aprendizaje y rendimiento académico en ciencias sociales*. [Tesis de maestría, Universidad de la Costa]. Repositorio institucional.

<https://repositorio.cuc.edu.co/entities/publication/13c3cf80-3e97-47bb-9133-27b2eed778f1>

Porras, AJ (2010). *El valor de la educacion intercultural* (2.<sup>a</sup> ed.). Visión libros. [https://www.google.com.pe/books/edition/El\\_valor\\_de\\_la\\_educaci%C3%B3n\\_intercultural/bH1JFN3bBu4C?hl=es-419&gbpv=1&dq=educacion+intercultural&printsec=frontcover&bshw=rimg/1](https://www.google.com.pe/books/edition/El_valor_de_la_educaci%C3%B3n_intercultural/bH1JFN3bBu4C?hl=es-419&gbpv=1&dq=educacion+intercultural&printsec=frontcover&bshw=rimg/1)

Riad, S., & Asimi. (2018). Estilos de aprendizaje y alfabetización visual para el aprendizaje y el rendimiento. *ELSEVIER Ciencias sociales y del comportamiento*, (2), 12-13. <https://www.elsevier.com/es-es/search?query=Estilos+de+apredizaje+y+alfabetizacion+visual+para+el+aprendizaje+y+rendimiento&page=1&sortBy=relevance>

Rivera, AG, (2022). Aprendizaje Kinestésico: Esencial desde el comienzo de la educación. *Educación infantil*, (27), 2-4.

Lucaedu. <https://www.lucaedu.com/aprendizaje-kinestesico/>

Rodriguez Galvez, M. (2018). Manual de estilos de aprendizaje para docentes. *Instituto Profesional de Chile*, (1), 4-12.

<https://www.ipchile.cl/wp-content/uploads/2023/12/Manual-de-Estilos-de-Aprendizaje.pdf>

Ruiz Cabezas, A. (2011). Modelos educativos frente a la diversidad cultural: La educación intercultural. *Revista Luna Azul*, (33), 15-30.

<https://www.redalyc.org/pdf/3217/321727235003.pdf>



Sahua Zambrano, JA., (2019). *Estilos de aprendizaje y temperamento en los estudiantes de la escuela de formación profesional de Educación Inicial Bilingüe de la Facultad de Educación de la Universidad Nacional Intercultural de la Amazonia. distrito de Yarinacocha, 2018.* [Tesis de maestría, Universidad Nacional de Ucayali]. Repositorio institucional.

<https://apirepositorio.unu.edu.pe/server/api/core/bitstreams/2cb4e076-8cd7-4c66-b5fe-e23a05fd05f2/content>

Sánchez, M., & Gonzáles, B. (2021). *La cultura y las actitudes interculturales* (1.<sup>a</sup> ed.). Cooperación al desarrollo.

[https://www.upm.es/sfs/Rectorado/Vicerrectorado%20de%20Relaciones%20Internacionales/Cooperacion%20para%20el%20Desarrollo%20y%20la%20Solidaridad/2021\\_2\\_La%20cultura%20y%20las%20actitudes%20interculturales.pdf](https://www.upm.es/sfs/Rectorado/Vicerrectorado%20de%20Relaciones%20Internacionales/Cooperacion%20para%20el%20Desarrollo%20y%20la%20Solidaridad/2021_2_La%20cultura%20y%20las%20actitudes%20interculturales.pdf)

Sierra, C. (2020). *Material educativo intercultural tuq tuq tuq patara para ortalecer los estilos de aprendizaje en los niños de 05 años de la institución educativa inicial N° 216 de Puca Puca, Abancay, 2019.* [Tesis de licenciatura, Universidad Nacional Micaela Bastidas de Apurímac]. Repositorio institucional.

[https://repositorio.unamba.edu.pe/bitstream/handle/UNAMBA/902/T\\_0569.pdf?sequence=1&isAllowed=y](https://repositorio.unamba.edu.pe/bitstream/handle/UNAMBA/902/T_0569.pdf?sequence=1&isAllowed=y)

Sihuay, M. (2022). *Creatividad y estilos, de aprendizaje, en niños de 5 años de una institución educativa publica, Lima 2022.* [Tesis de licenciatura, Universidad César Vallejo]. Repositorio institucional.

[https://repositorio.ucv.edu.pe/bitstream/handle/20.500.12692/105090/Sihuay\\_DLSME-SD.pdf?sequence=4&isAllowed=y](https://repositorio.ucv.edu.pe/bitstream/handle/20.500.12692/105090/Sihuay_DLSME-SD.pdf?sequence=4&isAllowed=y)

Silvestre, MI, & Huamán, NC. (2019). *Pasos para elaborar la investigación y redacción de tesis universitaria* (1.<sup>a</sup> ed.) San Marcos.

<https://editorialsanmarcos.com/producto/pasos-para-elaborar-la-investigacion-y-la-redaccion-de-la-tesis-universitaria/>

Simón Chahuillco, B. P., & Santos Jimenez, O. C., (2020). La dramatización como herramienta didáctica para la mejora de la calidad del aprendizaje en la expresión oral del idioma inglés, nivel inicial Institución Educativa Privada Canonesas de la Cruz – Pueblo Libre, Lima 2018. *Journal of the Academy*, (3),119-121.



[https://www.researchgate.net/publication/343817031\\_La\\_dramatizacion\\_como\\_herramienta\\_didactica\\_para\\_la\\_mejora\\_de\\_la\\_calidad\\_del\\_aprendizaje\\_en\\_la\\_expresion\\_oral\\_del\\_idioma\\_ingles\\_nivel\\_inicial\\_Institucion\\_Educativa\\_Privada\\_Canonesas\\_de\\_la\\_Cruz\\_-\\_Puebl](https://www.researchgate.net/publication/343817031_La_dramatizacion_como_herramienta_didactica_para_la_mejora_de_la_calidad_del_aprendizaje_en_la_expresion_oral_del_idioma_ingles_nivel_inicial_Institucion_Educativa_Privada_Canonesas_de_la_Cruz_-_Puebl)

Stubbs, M. (2018). *Análisis sociolingüístico de la enseñanza* (2.<sup>a</sup> ed.). Diálogos en educación. <https://es.scribd.com/document/568884064/Stubbs-Lenguaje-y-Escuela>

Swartz, R. (2022). Pensar para aprender, cómo transformar el aprendizaje en el aula con el TBL (1), 11-15 *Innovación educativa*.

[https://aprenderapensar.net/wp-content/uploads/2019/02/176171\\_In\\_pensar\\_para\\_aprender.pdf](https://aprenderapensar.net/wp-content/uploads/2019/02/176171_In_pensar_para_aprender.pdf)

Tangoa Viteri, N., & Hidalgo Mozombite, G. (2020). *Estilos de Aprendizaje y la educación intercultural de los niños de 3 a 5 años de la Institución Educativa de Cuenca Ecuador, 2019*. [Tesis de licenciatura, Universidad de Cuenca ] Repositorio institucional.

<https://rest-dspace.ucuenca.edu.ec/server/api/core/bitstreams/80c0b909-94b8-4b5d-b104-348677521c96/content>

Vargas Hernández K. (2008). Diversidad cultural: Revisión de conceptos y estrategias. *Departamento de Cultural*, (3), 13-16.

<https://apastyle.apa.org/style-grammar-guidelines/references/examples/journal-article-references#7>

Villareal Fernández, JE., Perez Palaez, Y., y Moreno Oviedo, M. (2020). Los estilos de aprendizaje como posibilidad de pensar una educación intercultural. *Interdisciplinaliriedad, pedagogía y propios formativos*, (11), 194-195.

[https://www.researchgate.net/publication/345757430\\_Los\\_estilos\\_de\\_aprendizaje\\_como\\_posibilidad\\_de\\_pensar\\_una\\_educacion\\_intercultural](https://www.researchgate.net/publication/345757430_Los_estilos_de_aprendizaje_como_posibilidad_de_pensar_una_educacion_intercultural)





## ANEXOS

### Anexo A: Matriz de Consistencia

**Título:** Estilos de aprendizaje y Educación Intercultural en las instituciones educativas de Nivel Inicial del Distrito de Cotaruse, Aymaraes, Apurímac, 2023

PROBLEMAS	OBJETIVOS	HIPÓTESIS	VARIABLES	DIMENSIONES	INDICADORES	METODOLOGÍA
<p><b>PG:</b> ¿Cuál es la relación que existe entre los estilos de aprendizaje y la educación intercultural en las instituciones educativas de nivel inicial del distrito de Cotaruse, Aymaraes, Apurímac, 2023?</p> <p><b>PE1:</b> ¿Cuál es la relación que existe entre el aprendizaje</p>	<p><b>OG:</b> Determinar la relación que existe entre los estilos de aprendizaje y la educación intercultural en las instituciones educativas de nivel inicial del distrito de Cotaruse, Aymaraes, Apurímac, 2023</p> <p><b>OE1:</b> Conocer la relación que existe entre el aprendizaje</p>	<p><b>HG:</b> Existe una relación significativa entre los Estilos de Aprendizaje y la educación intercultural en las instituciones educativas de nivel inicial del distrito de Cotaruse, Aymaraes, Apurímac, 2023.</p> <p><b>HE1:</b> Existe una relación positiva considerable entre el</p>	<p><b>V.1.</b> ESTILOS DE APRENDIZAJE</p>	<p><b>D1:</b> Aprendizaje activo</p> <p><b>D2:</b> Aprendizaje reflexivo</p> <p><b>D3:</b> Aprendizaje teórico</p>	<p>- Experiencias</p> <p>- Competencia en equipo</p> <p>- Ideas</p> <p>- Dramatización</p> <p>- Atención</p> <p>- Interés</p> <p>- Observación</p> <p>- Pensar</p> <p>- Escuchar</p> <p>- Intercambiar</p> <p>- Kinestésico</p> <p>- Concepto</p> <p>- Modelo</p> <p>- Métodos</p> <p>- Lógica</p>	<p>- <b>Tipo de Investigación</b> Investigación Básico o pura</p> <p>- <b>Nivel de Investigación</b> Descriptivo - correlacional</p> <p>- <b>Diseño de investigación</b> No experimental de corte transversal</p> <p>- <b>Población</b> 87 estudiantes matriculados en</p>



activo y la educación intercultural en las instituciones educativas de nivel inicial del distrito de Cotaruse, Aymaraes, Apurímac, 2023? <b>PE2:</b> ¿Cuál es la relación que existe entre el aprendizaje reflexivo y la educación intercultural en las instituciones educativas de nivel inicial del distrito de Cotaruse, Aymaraes, Apurímac, 2023?	activo y la educación intercultural en las instituciones educativas de nivel inicial del distrito de Cotaruse, Aymaraes, Apurímac, 2023 <b>OE2:</b> Conocer la relación que existe entre el aprendizaje reflexivo y la educación intercultural en las instituciones educativas de nivel inicial del distrito de Cotaruse, Aymaraes, Apurímac, 2023.	aprendizaje activo y la educación intercultural en las instituciones educativas de nivel inicial del distrito de Cotaruse, Aymaraes, Apurímac, 2023 <b>HE2:</b> Existe una relación positiva considerable entre el aprendizaje reflexivo y la educación intercultural en las instituciones educativas de nivel inicial del distrito de Cotaruse, Aymaraes, Apurímac, 2023.	<b>V.2.</b> EDUCACIÓN INTERCULTURAL		- Razón	la Institución educativa de Nivel Inicial y 18 docentes. <b>- Muestra</b> Está constituida por 71 estudiantes, seleccionando de manera aleatorio simple <b>- Técnicas de Recolección de Datos</b> Observación <b>- Instrumento</b> Ficha de observación
				<b>D4:</b> Aprendizaje pragmático	- Practicas - Técnicas - Simulación	
				<b>D1:</b> Competencia intercultural	- Identidad cultural - Religión - Identidad familiar - Idioma	
				<b>D2:</b> Equidad e inclusión social	- Educación inclusiva - Cambio social - Conciencia fonológica - Equidad	
				<b>D3:</b> Diferencias individuales	- Diferencias cognitivas - Habilidades especiales	



<p><b>PE3:</b> ¿Cuál es la relación que existe entre el aprendizaje teórico y la educación intercultural en las instituciones educativas de nivel inicial del distrito de Cotaruse, Aymaraes, Apurímac, 2023?</p>	<p><b>OE3:</b> Conocer la relación que existe entre el aprendizaje teórico y la educación intercultural en las instituciones educativas de nivel inicial del distrito de Cotaruse, Aymaraes, Apurímac, 2023.</p>	<p><b>HE3:</b> Existe una relación positiva considerable existe entre el aprendizaje teórico y la educación intercultural en las instituciones educativas de nivel inicial del distrito de Cotaruse, Aymaraes, Apurímac, 2023</p>			<ul style="list-style-type: none"> <li>- Desarrollo motor</li> </ul>	
<p><b>PE4:</b> ¿Cuál es la relación que existe entre el aprendizaje Pragmático y la educación intercultural en las instituciones educativas de nivel inicial del distrito de Cotaruse,</p>	<p><b>OE4:</b> Conocer la relación que existe entre el aprendizaje Pragmático y la educación intercultural en las instituciones educativas de nivel inicial del distrito de Cotaruse,</p>	<p><b>HE4:</b> Existe una relación positiva considerable existe entre el aprendizaje Pragmático y la educación intercultural en las instituciones educativas de nivel inicial del distrito de</p>		<p><b>D4:</b> Reforma del currículo</p>	<ul style="list-style-type: none"> <li>- Interacción social en el aula</li> <li>- Construcción y conocimiento</li> <li>- Sesgo en la información</li> <li>- Recursos y medios de Comunicación</li> <li>- Clima y cultura escolar</li> </ul>	



Aymaraes, Apurímac, 2023?	Aymaraes, Apurímac, 2023	Cotaruse, Aymaraes, Apurímac, 2023				
------------------------------	-----------------------------	---------------------------------------	--	--	--	--



**Anexo 1: Instrumento**

**FICHA DE OBSERVACIÓN**

La presente ficha de observación tiene el propósito de resolver los objetivos y de recoger información correspondiente al desarrollo de la investigación intitulada “Estilos de aprendizaje y educación intercultural en las Instituciones Educativas de Nivel Inicial del Distrito de Cotaruse, Aymaraes, 2023”.

**I. INSTRUCCIONES:**

En el siguiente instrumento se presenta un conjunto de características sobre los estilos de aprendizaje y educación intercultural, con unas alternativas de tres respuestas que se debe calificar a cada niño; por ello se recomienda leer en forma completa y marcar con un “X” solo una alternativa por ítems.

Nunca	A Veces	Siempre
1	2	3

**II. DATOS:**

Nombre:.....

Edad:.....

Sexo:.....

N °	VARIABLE 1: ESTILOS DE APRENDIZAJE	1	2	3
<b>Dimensión 1: Aprendizaje activo</b>				
01	Aprende más de las experiencias escenificadas en clase.			
02	Avanza mejor sus tareas cuando trabaja en equipo.			
03	Crea con facilidad nuevas ideas al leer textos con apoyo de imágenes.			
04	Aprende mejor si realiza una dramatización, expresando movimientos corporales.			
05	Presta más atención leyendo con la maestra en el pizarrón.			
06	Presta más interés a las instrucciones orales que escritas.			



<b>Dimensión 2: Aprendizaje reflexivo</b>				
07	Aprende mejor observando dibujos, diagramas y mapas.			
08	Piensa y analiza más un tema cuando expone que cuando lee.			
09	Presta atención las indicaciones y ejemplos de la pizarra.			
10	Aprende más cuando intercambia ideas con sus compañeros, del cómo hacer la tarea.			
11	Muestra habilidades en el armado de rompecabezas de 10 piezas.			
<b>Dimensión 3: Aprendizaje teórico</b>				
12	Adopta nuevas ideas y conceptos por medio de juegos y sociodramas.			
13	Recuerda mejor el tema de las clases cuando la profesora explica con maquetas.			
14	Le gusta aprender mediante métodos prácticos como la experimentación.			
15	Adapta lógica en la solución de ejercicios, mediante las actividades y juegos de mesa.			
16	Antes de realizar su tarea, analiza y razona cada pregunta.			
<b>Dimensión 4: Aprendizaje pragmático</b>				
17	Los temas estudiados en clases, los practica con su familia.			
18	Las técnicas lúdicas, como los juegos educativos adoptadas por la maestra, le permiten aprender mejor.			
19	Aprende y evalúa mejor cuando se hace una simulación sobre aspectos de la realidad.			
<b>N°</b>	<b>VARIABLE 2: EDUCACIÓN INTERCULTURAL</b>	<b>1</b>	<b>2</b>	<b>3</b>
<b>Dimensión 1: Competencia intercultural</b>				
20	Toma interés en realizar actividades culturales de acuerdo a su calendario festivo.			
21	En las clases respeta la religión de sus compañeros.			
22	Acepta la identidad por lo que se caracterizan cada uno de sus compañeros.			
23	En las clases práctica el idioma quechua.			



<b>Dimensión 2: Equidad e inclusión social</b>				
24	Respeto a cada uno de sus compañeros que presentan necesidades especiales.			
25	Los cambios sociales, como la adaptación de tables, le permiten aprender y manejar mejor cada situación.			
26	En clases respeta a sus compañeros que presentan dificultades al pronunciar algunas palabras.			
27	Practica los principios de equidad y respeto a cada cultura.			
<b>Dimensión 3: Diferencias individuales</b>				
28	Le dificulta comprender o recordar explicaciones dadas por la maestra.			
29	Respeto y valora la habilidad especial que posee cada uno de sus compañeros.			
30	Las prácticas de motricidad le permiten manipular y desarrollar mejor cada movimiento al momento de bailar.			
<b>Dimensión 3: Reforma del currículo</b>				
31	Se integra con facilidad al trabajar e interactuar con sus compañeros que adoptan diversas culturas.			
32	La diversidad cultural de cada niño le permite construir y adoptar nuevos conocimientos.			
33	En la institución practica las costumbres ancestrales y modernas revalorando cada significado.			
34	El niño se expresa libremente sobre sus creencias.			
35	El niño adoptada principios de interculturalidad en el aula, donde existe buen clima y cultura escolar.			



**Anexo 2:** Validación de instrumento por expertos



**UNIVERSIDAD NACIONAL  
MICAELA BASTIDAS  
DE APURÍMAC**

**INFORME DE OPINIÓN DE EXPERTOS DEL INSTRUMENTO DE INVESTIGACIÓN**

**I. DATOS GENERALES:**

- 1.1 Apellidos y nombre del informante (Experto): José Santos Inca Cahuana
- 1.2 Grado Académico: Magister
- 1.3 Profesión: Profesor en Educación física y danzas
- 1.4 Institución donde labora: UNAMBA
- 1.5 Cargo que desempeña: Docente auxiliar contratado
- 1.6 Denominación del instrumento: ficha de observación “Estilos de aprendizaje y educación intercultural en las instituciones educativas de nivel inicial del distrito de Cotaruse, Aymaraes, 2023”
- 1.7 Autor (es) del instrumento: Soledad Chipana Llacchua y Lizeth Estela Ccormoray Ñaupa
- 1.8 Escuela Académico Profesional: Educación Inicial Intercultural Bilingüe: Primera y Segunda Infancia.

**II. VALIDACIÓN**

INDICADORES DE EVALUACIÓN DEL INSTRUMENTO	CRITERIOS Sobre los ítems del instrumento	Muy malo	Malo	Regular	Bueno	Muy bueno
		1	2	3	4	5
1. CLARIDAD	Están formulados con lenguaje apropiado que facilita su comprensión.					X
2. OBJETIVIDAD	Están expresados en conductas observables, medibles.					X
3. CONSISTENCIA	Existe una organización lógica en los contenidos y relación con la teoría.					X
4. COHERENCIA	Existe relación de los contenidos con los indicadores de la variable.				X	
5. PERTINENCIA	Las categorías de respuestas y sus valores son apropiados.				X	
6. SUFICIENCIA	Son suficientes la cantidad y calidad de ítems presentados en el instrumento.					X
<b>SUMATORIA PARCIAL</b>					8	20
<b>SUMATORIA TOTAL</b>		28				







**III. RESULTADOS DE LA VALIDACIÓN**

3.1. Valoración total cuantitativa: 28

3.2. Opinión: FAVORABLE X DEBE MEJORAR \_\_\_\_\_

NO FAVORABLE \_\_\_\_\_

3.3. Observaciones: Instrumento estandarizado para el área de la especialidad de educación inicial

---

---

---

Abancay, 12 de febrero de 2024



Mg. José Santos Inca Caluana  
DOCENTE DE EDUCACION  
FISICA Y DANZA

Firma del experto



**INFORME DE OPINIÓN DE EXPERTOS DEL INSTRUMENTO DE INVESTIGACIÓN**

**I. DATOS GENERALES:**

- 1.1 Apellidos y nombre del informante (Experto): Dra. Belén Cabrera Navarrete
- 1.2 Grado Académico: Doctora
- 1.3 Profesión: Licenciada en educación inicial
- 1.4 Institución donde labora: UNAMBA
- 1.5 Cargo que desempeña: Docente nombrada
- 1.6 Denominación del instrumento: ficha de observación “Estilos de aprendizaje y educación intercultural en las instituciones educativas de nivel inicial del distrito de Cotaruse, Aymaraes, 2023”
- 1.7 Autor (es) del instrumento: Soledad Chipana Llacchua y Lizeth Estela Ccormoray Ñaupá
- 1.8 Escuela Académico Profesional: Educación Inicial Intercultural Bilingüe: Primera y Segunda Infancia.

**II. VALIDACIÓN**

INDICADORES DE EVALUACIÓN DEL INSTRUMENTO	CRITERIOS Sobre los ítems del instrumento	Muy malo	Malo	Regular	Bueno	Muy bueno
		1	2	3	4	5
1. CLARIDAD	Están formulados con lenguaje apropiado que facilita su comprensión.					X
2. OBJETIVIDAD	Están expresados en conductas observables, medibles.				X	
3. CONSISTENCIA	Existe una organización lógica en los contenidos y relación con la teoría.					X
4. COHERENCIA	Existe relación de los contenidos con los indicadores de la variable.					X
5. PERTINENCIA	Las categorías de respuestas y sus valores son apropiados.					X
6. SUFICIENCIA	Son suficientes la cantidad y calidad de ítems presentados en el instrumento.					X
<b>SUMATORIA PARCIAL</b>					4	25
<b>SUMATORIA TOTAL</b>		29				





UNIVERSIDAD NACIONAL  
**MICAELA BASTIDAS  
DE APURÍMAC**

III. RESULTADOS DE LA VALIDACIÓN

3.1. Valoración total cuantitativa: \_\_\_\_\_

3.2. Opinión: FAVORABLE:  DEBE MEJORAR: \_\_\_\_\_

NO FAVORABLE: \_\_\_\_\_

3.3. Observaciones: Instrumento estandarizado para el área de educación inicial

---

---

---

---

Abancay, 12 de febrero de 2024

UNIVERSIDAD NACIONAL  
MICAELA BASTIDAS DE APURÍMAC  
  
Dr. Belén Cabrera Navarro  
DOCENTE

Firma del experto





**UNIVERSIDAD NACIONAL  
MICAELA BASTIDAS  
DE APURÍMAC**

**INFORME DE OPINIÓN DE EXPERTOS DEL INSTRUMENTO DE INVESTIGACIÓN**

**I. DATOS GENERALES:**

- 1.1 Apellidos y nombre del informante (Experto): Yenny Rios Navio
- 1.2 Grado Académico: Doctora
- 1.3 Profesión: Licenciada en educación inicial
- 1.4 Institución donde labora: UNAMBA
- 1.5 Cargo que desempeña: Docente auxiliar contratada
- 1.6 Denominación del instrumento: ficha de observación “Estilos de aprendizaje y educación intercultural en las instituciones educativas de nivel inicial del distrito de Cotaruse, Aymaraes, 2023”
- 1.7 Autor (es) del instrumento: Soledad Chipana Llacchua y Lizeth Estela Ccormoray Ñaupá
- 1.8 Escuela Académico Profesional: Educación Inicial Intercultural Bilingüe: Primera y Segunda Infancia.

**II. VALIDACIÓN**

INDICADORES DE EVALUACIÓN DEL INSTRUMENTO	CRITERIOS Sobre los ítems del instrumento	Muy malo	Malo	Regular	Bueno	Muy bueno
		1	2	3	4	5
1. CLARIDAD	Están formulados con lenguaje apropiado que facilita su comprensión.					X
2. OBJETIVIDAD	Están expresados en conductas observables, medibles.					X
3. CONSISTENCIA	Existe una organización lógica en los contenidos y relación con la teoría.					X
4. COHERENCIA	Existe relación de los contenidos con los indicadores de la variable.				X	
5. PERTINENCIA	Las categorías de respuestas y sus valores son apropiados.				X	
6. SUFICIENCIA	Son suficientes la cantidad y calidad de ítems presentados en el instrumento.			X		
<b>SUMATORIA PARCIAL</b>				3	8	15
<b>SUMATORIA TOTAL</b>		27				





**III. RESULTADOS DE LA VALIDACIÓN**

3.1. Valoración total cuantitativa: 27

3.2. Opinión: FAVORABLE X DEBE MEJORAR \_\_\_\_\_

NO FAVORABLE \_\_\_\_\_

3.3. Observaciones: Instrumento estandarizado para el área de la especialidad de educación inicial

---

---

---

Abancay, 13 de febrero de 2024



UNIVERSIDAD NACIONAL MICAELA BASTIDAS  
DE APURÍMAC  
**Dra. Jenny Rios Navio**  
DOCENTE EDUCACIÓN INICIAL

Firma del experto

Anexo 3: Tabulación

Tabulación de la variable estilos de aprendizaje y sus dimensiones

1		ESTILOS DE APRENDIZAJE																				
2		Datos generales		Aprendizaje Activo						Aprendizaje Reflexivo					Aprendizaje Teorico				Aprendizaje Pragmatico			
3		EDAD	GÉNERO	P1	P2	P3	P4	P5	P6	P7	P8	P9	P10	P11	P12	P13	P14	P15	P16	P17	P18	P19
35	32	5	1	2	2	2	2	2	2	2	2	2	2	2	1	2	1	1	1	2	2	2
36	33	4	2	1	1	1	2	1	2	1	1	1	2	1	1	1	1	1	1	2	1	1
37	34	5	2	1	2	2	1	2	1	1	1	2	1	2	1	1	1	2	1	1	1	1
38	35	5	2	1	1	2	1	2	1	1	1	2	2	1	1	1	2	2	1	1	1	1
39	36	5	2	1	2	2	1	2	1	1	1	2	2	1	1	1	1	1	2	2	1	1
40	37	3	1	1	1	2	1	2	1	1	2	2	2	1	1	1	2	1	2	1	1	1
41	38	3	1	1	1	2	1	2	2	2	2	2	2	1	2	1	1	2	1	2	2	1
42	39	5	1	2	2	2	2	2	2	2	2	2	2	2	1	1	1	2	1	1	1	1
43	40	4	1	1	1	1	2	1	2	1	2	2	1	1	2	1	2	2	1	2	1	1
44	41	6	1	1	1	1	1	1	1	1	1	1	1	1	1	1	1	1	1	1	1	1
45	42	5	1	1	2	2	2	2	2	1	2	2	1	2	2	1	2	2	1	1	1	1
46	43	5	2	1	2	2	1	2	1	1	1	1	2	1	1	2	1	2	2	2	2	1
47	44	5	2	1	2	2	1	2	2	2	2	2	1	1	2	1	2	2	1	2	1	1
48	45	5	2	1	1	2	1	1	2	1	1	1	2	2	2	2	1	1	1	1	1	1
49	46	5	1	1	1	2	2	1	1	1	2	1	1	1	1	1	2	2	1	2	1	1
50	47	5	1	1	2	1	2	1	2	2	1	2	1	2	2	1	1	1	1	1	1	2
51	48	5	1	1	1	1	1	2	1	1	1	1	2	1	1	2	1	2	2	1	2	1
52	49	5	1	2	2	2	2	2	2	2	2	2	1	1	2	2	1	2	2	1	1	1
53	50	5	2	1	1	1	2	2	1	2	1	2	2	2	1	2	1	1	2	2	2	1
54	51	4	1	1	1	1	1	2	1	2	2	2	1	1	2	1	2	2	1	1	1	2
55	52	4	2	1	1	2	2	1	2	1	1	2	1	2	1	1	1	1	2	1	1	1
56	53	5	1	1	2	1	2	2	2	2	1	1	2	1	2	1	2	1	2	2	1	2
57	54	5	2	1	2	1	1	2	2	1	2	1	1	1	2	1	2	2	1	2	1	2
58	55	5	2	2	2	2	2	2	2	2	1	2	1	1	2	2	1	2	2	2	1	1
59	56	5	1	1	1	2	2	2	1	2	1	1	1	1	2	2	1	2	2	1	1	1
60	57	5	1	1	1	1	2	2	2	2	2	2	2	2	2	1	1	1	1	1	1	2
61	58	5	2	2	2	2	2	2	2	2	2	2	1	1	1	1	2	2	1	2	2	2
62	59	5	1	2	1	2	1	1	2	2	2	2	2	2	2	2	2	2	2	2	2	2
63	60	3	2	1	1	1	1	1	1	2	1	1	1	1	1	2	1	2	1	2	1	1
64	61	4	2	1	1	1	1	1	1	2	2	1	2	1	1	2	1	2	1	1	2	1
65	62	3	2	1	1	1	1	1	1	1	1	1	1	2	1	1	1	2	1	2	1	2
66	63	5	2	2	2	2	1	2	1	2	2	2	2	1	2	1	1	2	1	2	2	1
67	64	4	1	1	1	2	2	2	2	2	1	2	1	2	2	1	2	1	1	2	2	2
68	65	3	1	2	2	2	1	2	2	2	2	2	2	1	1	2	2	2	1	2	2	2
69	66	5	1	1	1	1	2	1	1	1	2	1	1	2	2	1	1	2	1	2	2	2
70	67	5	1	1	2	1	1	1	2	1	1	2	2	1	1	1	2	1	1	1	1	1
71	68	4	1	2	2	1	2	1	1	1	2	2	1	1	2	1	2	1	2	1	2	1
72	69	5	1	1	1	1	1	1	1	1	1	1	1	1	1	1	1	2	1	1	1	2
73	70	5	2	2	2	2	1	2	2	1	2	1	2	2	2	2	2	1	2	2	1	2
74	71	3	2	2	2	2	2	2	2	2	2	2	2	2	1	2	1	1	1	2	2	2

Respuestas de formulario 1



Tabulación de la variable educación intercultural y sus dimensiones

EDUCACIÓN INTERCULTURAL															
Competencia Intercultural				Equidad e inclusión social				Diferencias individuales			Reforma del círculo				
P20	P21	P22	P23	P24	P25	P26	P27	P28	P29	P30	P31	P32	P33	P34	P35
2	1	2	2	2	1	2	1	2	2	1	1	2	1	2	1
2	1	3	2	1	2	2	2	1	2	2	2	1	2	2	1
3	2	1	2	1	2	1	2	1	2	1	1	1	2	1	2
1	2	1	1	1	2	2	1	2	2	2	1	2	1	2	1
1	2	1	1	2	1	1	1	1	2	2	1	2	1	2	1
1	1	1	1	2	1	1	2	1	2	1	1	1	1	2	1
1	1	2	1	2	1	1	1	1	1	1	2	1	1	1	1
2	1	1	2	1	1	1	1	1	2	1	1	1	1	1	1
2	2	2	1	2	2	2	2	2	2	2	2	2	2	2	1
1	1	1	1	1	2	2	1	2	1	2	1	1	1	2	1
1	1	1	1	2	2	2	1	2	2	2	2	1	2	1	1
1	1	1	1	2	1	1	1	1	1	2	2	2	2	1	2
1	2	1	1	1	2	1	1	1	1	1	1	2	2	1	2
2	1	2	2	2	1	2	1	2	2	1	1	2	1	2	1
2	1	3	2	1	2	2	2	1	2	2	2	1	2	2	1
3	2	1	2	1	2	1	2	1	2	1	1	1	2	1	2
1	2	1	1	1	2	2	1	2	2	2	1	2	1	2	1
1	2	1	1	2	1	1	1	1	2	2	1	2	1	2	1
1	1	1	1	2	1	1	2	1	2	1	1	1	1	2	1
1	1	2	1	2	1	1	1	1	1	1	2	1	1	1	1
2	1	1	2	1	1	1	1	1	2	1	1	1	1	1	1
2	2	2	1	2	2	2	2	2	2	2	2	2	2	2	1
1	1	1	1	1	2	2	1	2	1	2	1	1	1	2	1
1	1	1	1	2	2	2	1	2	2	2	2	1	2	1	1
1	1	1	1	2	1	1	1	1	1	2	2	2	1	2	1
1	2	1	1	1	2	1	1	1	1	1	1	2	2	1	2
2	1	2	2	2	1	2	1	2	2	1	1	2	1	2	1
2	1	3	2	1	2	2	2	1	2	2	2	1	2	2	1
3	2	1	2	1	2	1	2	1	2	1	1	1	2	1	2
1	2	1	1	1	2	2	1	2	2	2	1	2	1	2	1
1	2	1	1	2	1	1	1	1	2	2	1	2	1	2	1
1	1	1	1	2	1	1	2	1	2	1	1	1	1	2	1
1	1	2	1	2	1	1	1	1	1	1	2	1	1	1	1
2	1	1	2	1	1	1	1	1	2	1	1	1	1	1	1
2	2	2	1	2	2	2	2	2	2	2	2	2	2	2	1
1	1	1	1	1	2	2	1	2	1	2	1	1	1	2	1
1	1	1	1	2	2	2	1	2	2	2	2	1	2	1	1
1	1	1	1	2	1	1	1	1	1	2	2	2	2	1	2
1	1	1	1	1	2	2	1	2	1	2	1	1	1	2	1
1	1	1	1	2	2	2	1	2	2	2	2	1	2	1	1

Sumatoria y varemación

SUMATORIA										VAREMO									
V1	V2	D1	D2	D3	D4	D5	D6	D7	D8	V1	V2	D1	D2	D3	D4	D5	D6	D7	D8
34	25	12	10	6	6	7	6	5	7	2	1	2	2	1	2	2	1	2	1
23	28	8	6	5	4	8	7	5	8	1	2	1	1	1	1	2	2	2	1
25	25	9	7	6	3	8	6	4	7	1	1	1	1	1	1	2	1	1	1
25	24	8	7	7	3	5	6	6	7	1	1	1	1	1	1	1	1	2	1
26	22	9	7	6	4	5	5	5	7	1	1	1	1	1	1	1	1	2	1
26	20	8	8	7	3	4	6	4	6	1	1	1	1	1	1	1	1	1	1
29	19	9	9	7	4	5	5	3	6	1	1	1	2	1	1	1	1	1	1
31	19	12	10	6	3	6	4	4	5	1	1	2	2	1	1	1	1	1	1
27	30	8	7	8	4	7	8	6	9	1	2	1	1	1	1	2	2	2	2
19	21	6	5	5	3	4	6	5	6	1	1	1	1	1	1	1	1	2	1
30	24	11	8	8	3	4	7	6	7	1	1	2	1	1	1	1	2	2	1
28	21	9	6	8	5	4	5	4	8	1	1	1	1	1	2	1	1	1	1
30	21	10	8	8	4	5	5	3	8	1	1	2	1	1	1	1	1	1	1
25	25	8	7	7	3	7	6	5	7	1	1	1	1	1	1	2	1	2	1
25	28	8	6	7	4	8	7	5	8	1	2	1	1	1	1	2	2	2	1
27	25	9	8	6	4	8	6	4	7	1	1	1	1	1	1	2	1	1	1
25	24	7	6	8	4	5	6	6	7	1	1	1	1	1	1	1	1	2	1
31	22	12	8	8	3	5	5	5	7	1	1	2	1	1	1	1	1	2	1
29	20	8	9	7	5	4	6	4	6	1	1	1	2	1	2	1	1	1	1
26	19	7	7	8	4	5	5	3	6	1	1	1	1	1	1	1	1	1	1
25	19	9	7	6	3	6	4	4	5	1	1	1	1	1	1	1	1	1	1
30	30	10	7	8	5	7	8	6	9	1	2	2	1	1	2	2	2	2	2
28	21	9	6	8	5	4	6	5	6	1	1	1	1	1	2	1	1	2	1
32	24	12	7	9	4	4	7	6	7	2	1	2	1	2	1	1	2	2	1
27	21	9	6	9	3	4	5	4	8	1	1	1	1	2	1	1	1	1	1
29	21	9	10	6	4	5	5	3	8	1	1	1	2	1	1	1	1	1	1
32	25	12	7	7	6	7	6	5	7	2	1	2	1	1	2	2	1	2	1
35	28	9	10	10	6	8	7	5	8	2	2	1	2	2	2	2	2	2	1
23	25	6	6	7	4	8	6	4	7	1	1	1	1	1	1	2	1	1	1
25	24	6	8	7	4	5	6	6	7	1	1	1	1	1	1	1	1	2	1
23	22	6	6	6	5	5	5	5	7	1	1	1	1	1	2	1	1	2	1
31	20	10	9	7	5	4	6	4	6	1	1	2	2	1	2	1	1	1	1
31	19	10	8	7	6	5	5	3	6	1	1	2	1	1	2	1	1	1	1
34	19	11	9	8	6	6	4	4	5	2	1	2	2	1	2	1	1	1	1
27	30	7	7	7	6	7	8	6	9	1	2	1	1	1	2	2	2	2	2
24	21	8	7	6	3	4	6	5	6	1	1	1	1	1	1	1	1	2	1
28	24	9	7	8	4	4	7	6	7	1	1	1	1	1	1	1	2	2	1
21	21	6	5	6	4	4	5	4	8	1	1	1	1	1	1	1	1	1	1
33	21	11	8	9	5	4	6	5	6	2	1	2	1	2	2	1	1	2	1
34	24	12	10	6	6	4	7	6	7	2	1	2	2	1	2	1	2	2	1

	V1	V2	D1	D2	D3	D4	D5	D6	D7	D8				
VALOR MAXIMO	57		48		18		15		9	12	12	9	15	
VALOR MINIMO	19		16		6		5		3	4	4	3	5	
RANGO	38		32		12		10		6	8	8	6	10	
AMPLITUD	12.67		10.67		4.00		3.33		3.33	2.00	2.67	2.67	2.00	3.33

	NUNCA	A VECES	SIEMPRE
	1	2	3
V1	(19 - 31.66)	(31.67 - 44.33)	(44.34 - 57)
V2	(16 - 26.66)	(26.67 - 37.33)	(37.34 - 48)
D1	(6 - 9)	(10 - 13)	(14 - 18)
D2	(5 - 8.32)	(8.33 - 11.65)	(11.66 - 15)
D3	(5 - 8.32)	(8.33 - 11.65)	(11.66 - 15)
D4	(3 - 4)	(5 - 6)	(7 - 9)
D5	(4 - 6.66)	(6.67 - 9.33)	(9.34 - 12)
D6	(4 - 6.66)	(6.67 - 9.33)	(9.34 - 12)
D7	(3 - 4)	(5 - 6)	(7 - 9)
D8	(5 - 8.32)	(8.33 - 11.65)	(11.66 - 15)





#### Anexo 4: Panel fotográficos

**Figura 16**

*Elaborando el documento de identidad nacional*



*Nota.* Fotografía tomada en el jardín de Iscahuaca.

**Figura 17**

*Jugando a ser “pequeños reporteros” simulando un reportaje de una noticia*



*Nota.* Fotografía tomada en el jardín de Pampamarca.

**Figura 18**

*Vistiendo los trajes típicos de la comunidad de Promesa*



*Nota.* Fotografía tomada en el jardín de Promesa.

**Figura 19**

*Identificando quienes conforman “el ayllu”*



*Nota.* Fotografía tomada en el jardín de Lahualahua.